

HPTE

Dwie opcje regulacji siły oporu: 2 ½ + 1 3 ½ + funta. Jednostopniowy ruch spustu jest płynny, równy, szybki i precyzyjny. Wstępna droga MIL z dodatkim resetem. Zwolnienie kurka silne, standardowe, dla niezawodnego odpalenia naboju. Soft-Start Lock-Up, trzpienie MIL-Spec o przekroju 0,154 cala. Instalacja bez konieczności demontażu bezpiecznika. Nie wymaga modyfikacji ani regulacji. Wyprodukowano w USA.

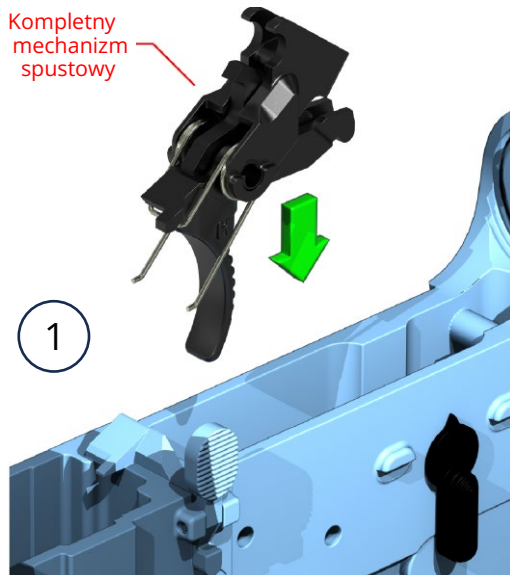

Mechanizm spustowy jest fabrycznie złożony, jak pokazano na schemacie, z tuleją itd. Przed montażem obejrzyj filmy instruktażowe na stronie hiperfire.com, aby zobaczyć jak zbudowany jest mechanizm spustowy oraz jak współpracują ze sobą jego elementy. **Następnie, załóż okulary ochronne.** Wyrównaj tuleję spustu, tak aby jej otwory pokrywały się z otworami w obudowie, a ramiona sprężyn y kurka były zagnieżdżone i mogły utrzymać trzpień spustu. Jeżeli elementy nie będą odpowiednio wyrównane, trzpień może się wysunąć. Ustaw bezpiecznik w pozycji FIRE (strzał). Włóż zespół spustowy do dolnej komory zam kowej AR, tak jak pokazano na Schemacie 1.

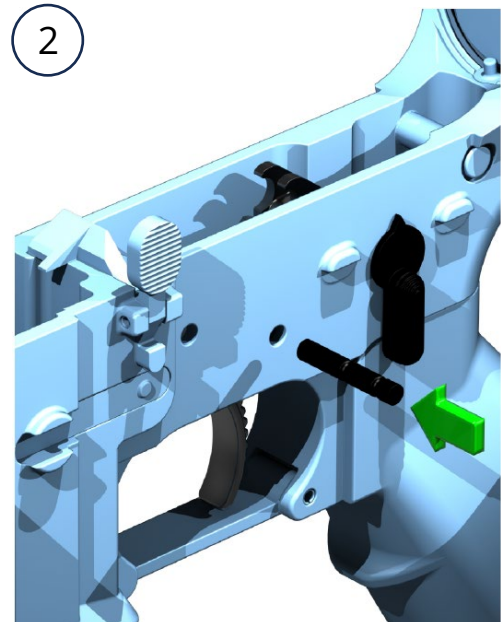

Aby dokończyć instalację mechanizmu spustowego, wsuń standardowy trzpień AR o przekroju 0,154 cala w tradycyjny sposób (tak jak w przypadku montażu zwykłego spustu AR).

WAŻNE – Korzystaj wyłącznie ze sprężyn spustowych dołączonych do zestawu. Modyfikacja sprężyn prowadzi do utraty gwarancji, może znacznie zmienić opór spustu, jego niezawodność oraz bezpieczeństwo. **Wymień zużyte lub uszkodzone sprężyny na nowe.**

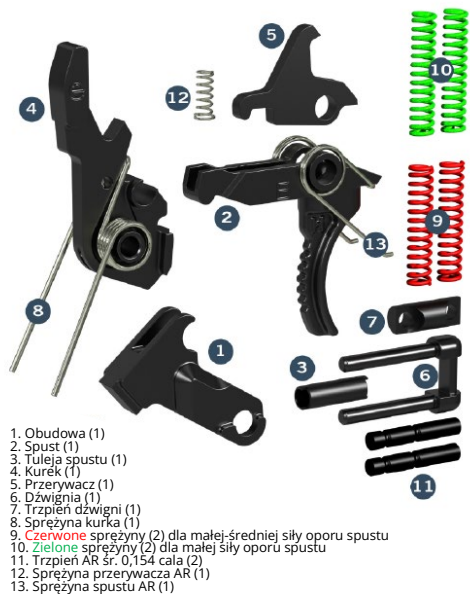

1. Obudowa (1)
2. Spust (1)
3. Tuleja spustu (1)
4. Kurek (1)
5. Przenywacz (1)
6. Dźwignia (1)
7. Trzpień dźwigni (1)
8. Sprężyna kurka (1)
9. **Czerwone** sprężyny (2) dla małej-średniej siły oporu spustu
10. **Zielone** sprężyny (2) dla małej siły oporu spustu
11. Trzpień AR śr. 0,154 cala (2)
12. Sprężyna przenywacza AR (1)
13. Sprężyna spustu AR (1)

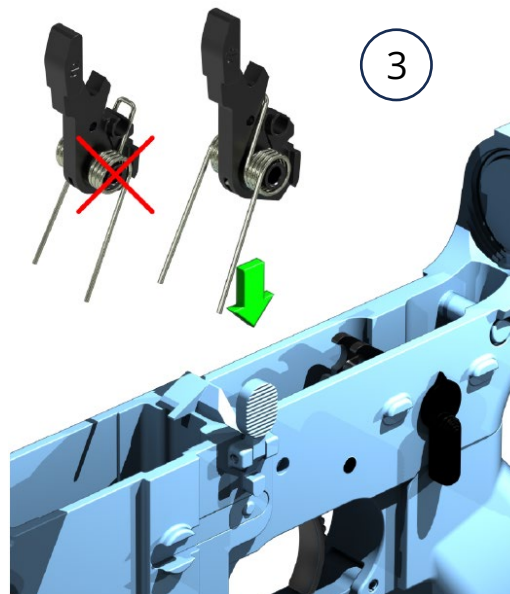

Na schemacie widoczny jest kurek z zamocowaną sprężyną. Jeżeli konieczna jest w ymiana, zamontuj nową sprężynę, jak na zwykłym kurku AR. Włóż kurek do komory spustowej w tradycyjny sposób (tak jak kurek AR). Upewnij się, że ramiona sprężyn y kurka są osadzone w przestrzeniach między obudową podzespołu spustowego, a komorą spustową (ramiona sprężyny przytrzymują trzpień spustu, który zamontowałeś w poprzednim kroku). Na schemacie przedstawiono również nieprawidłowo założoną sprężynę.

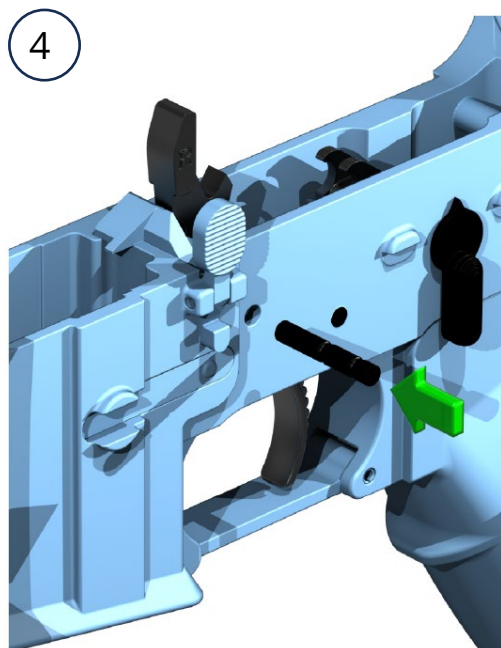

Zakończ montaż kurka wsuwając standardowy trzpień AR o przekroju 0,154 cala, tak jak w przypadku zwykłego kurka AR.

WAŻNE – Wszystkie sprężyny kurka AR z czasem ulegają rozciągnięciu, zwłaszcza, jeżeli karabin jest przechowywany przez dłuższy czas z odciągniętym kurkiem. Kiedy dojdzie do rozciągnięcia sprężyny, po zwolnieniu kurka spłonka może nie zostać zbita. Wymień sprężynę w razie potrzeby.

Elementy mechanizmu HIPERTOUC[®] Elite są przedstawione na schemacie, wraz z nazwą i ilością. **Mechanizm spustowy jest fabrycznie złożony z tuleją spustu itd.** Mechanizm jest instalowany i zabezpieczony trzpieniem.

WAŻNE – Zapamiętaj prawidłowy kierunek montażu sprężyny na kurku. **Możliwe jest zamontowanie jej na odwrót. W efekcie, siła oporu spustu oraz energia kurka mogą być za słabe do zbitia spłonki.**

5

Obracaj dźwignię dopóki środkowa część w kształcie litery "D" nie wskoczy w wycięcia kurka (zobacz Schemat 5). Gdy dźwignia jest na miejscu, obraca się swobodnie w swoim użytkowym zakresie, bez odłączania. Nałóż parę dopasowanych sprężyn na ramiona dźwigni. Na przykład, zielone sprężyny pokazane na schemacie, zapewniają siłę oporu około 2 ½ funta.

WAŻNE – Malowanie sprężyn może z czasem ulec starci lub stać się niewidoczne przez smar, brud etc. Jeżeli kolor się zetrze, najprostszym sposobem na rozpoznanie sprężyn jest policzenie liczby zwojów lub zmierzenie przekroju. Identyczne sprężyny posiadają taką samą liczbę zwojów i taki sam przekrój. Montaż sprężyn o najmniejszej liczbie zwojów i największym przekroju skutkuje najniższą siłą oporu. Z kolei największa siła oporu spustu jest związana z największą liczbą zwojów oraz najmniejszym przekrojem. Jeżeli sprężyny nie zostaną odpowiednio sparowane, ich siła nie będzie rozłożona równomiernie, a kurek może nie obracać się płynnie, zwłaszcza jeżeli mechanizm nie jest poddawany konserwacji poprzez regularne czyszczenie i smarowanie. Co za tym idzie, siła oporu ~2 ½ funta wyraźnie różni się od siły oporu ~3 ½ funta. **Upewnij się, że sprężyny są odpowiednio dobrane.**

ZBÓŃKULARY OCHRONNE. Nałóż trzpień dźwigni, tak jak pokazano na schemacie, następnie ściśnij elementy w stronę kurka, za pomocą narzędzia wsuniętego do zaznaczonego strzałką otworu.

WAŻNE – Nie montuj innych sprężyn, niż te, które dołączone do mechanizmu HIPERTOUC[®]. Montaż innych sprężyn prowadzi do unieważnienia gwarancji, ale może również stwarzać zagrożenie w określonych warunkach. Jeżeli zgubisz sprężynę, skontaktuj się z HIPERFIRE w celu jej wymiany.

WAŻNE – Aby zapewnić prawidłowe i bezpieczne działanie mechanizmu, należy zamontować sprężyny. Jeżeli sprężyny nie zostaną zamontowane, może dojść do przekręcenia obudowy i utrudnienia prawidłowego obrotu przerywacza. Jeżeli miałyby miejsce taka sytuacja, nie byłoby to początkowo (lub w ogóle) słyszalne podczas cyklu działania lub po pociągnięciu za spust w celu zwolnienia kurka. Kurek, spust i przerywacz mogłyby ulec uszkodzeniu, prowadząc do potencjalnie niebezpiecznych, niekontrolowanych wystrzałów.

5

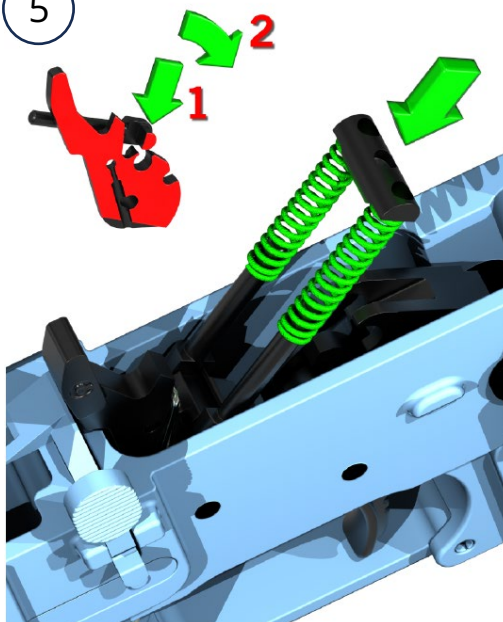

Sprawdź mechanizm pod kątem prawidłowego montażu i działania sprężyn przed każdym strzeleniem zwłaszcza jeżeli mechanizm został zamontowany przez kogos innego, lub wcześniej ktoś inny korzystał z broni. To oczywiście standardowe środki bezpieczeństwa w obchodzeniu się z bronią. Postaw bezpieczeństwo na pierwszym miejscu.

6

Zabezpiecz komorę spustową, aby ułatwić ściśnięcie elementów zespołu sprężyn. Obróć podzespół w dół, tak aby trzpień dźwigni mógł zaszkodzić i zatrzasnąć się w wycięciach obudowy spustu. Można tego dokonać bez użycia narzędzi, ale będą one konieczne do późniejszego demontażu zespołu. Sprawdź, czy mechanizm działa prawidłowo przed założeniem komory zamkowej.

WAŻNE – Test: trzymając palec poza spustem, odciągnij manualnie odsłonięty kurek. Pociągnij za spust, aby zwolnić kurek, tak aby bezpiecznie opadł np. na specjalnie przeznaczony do tego bloczek. Kurek powinien opadać bardzo szybko, ze znaczną energią. Ponownie odciągnij kurek i powtórz procedurę według potrzeby. Podczas odciągania, kurek powinien poruszać się płynnie i dynamicznie. Nie powinienes słyszeć niczego poza odgosem spustu stykającego się z zaczepem kurka, ze słyszalnym „kliknięciem”. Inne odgłosy mogą oznaczać, że coś jest nie tak. Sprawdź, czy wszystkie części są prawidłowo wyrównane, osadzone w wycięciach, ułożone równolegle etc. Jeżeli wszystko wydaje się być w porządku, przed odciągnięciem kurka, pociągnij spust do tyłu, tak aby był w pełni oparty o bezpiecznik. Powoli i płynnie odciągnij kurek. Powinienes zobaczyć i usłyszeć jak półautomatyczny przerywacz obraca się i „klika”, a zaczep przerywacza kurka przeskakuje przez zaczep przerywacza, powodując bardzo szybki obrót i powrót przerywacza na miejsce. Odciągaj kurek wciągając go w dół, dopóki się nie zatrzyma, po czym puść go powoli. Następnie puść spust; kurek powinien odskoczyć do góry i zatrzymać się w pozycji naciągniętej ze słyszalnym kliknięciem. Pociągnij za spust jak poprzednio i powtórz proces kilkakrotnie, aż uznasz, że działa płynnie i cicho (oczywiście poza „kliknięciami” mechanizmu). Jeżeli spust i kurek pracują bez zakłóceń, spust resetuje się szybko i pewnie, zwolnienie kurka za pomocą półautomatycznego przerywacza jest szybkie i pewne, a kurek opada szybko, oznacza to, że montaż przebiegł pomyślnie. Ruch kurka mechanizmu HIPERTOUC[®] funkcjonuje tak samo, jak w przypadku elementów standardowego AR. Jeżeli HIPERTOUC[®] 24 działa tak samo jak standardowa instalacja, z tak samo płynnymi ruchami i odgłosami, oznacza to, że proces montażu zakończył się powodzeniem. **Kontynuuj testowanie mechanizmu „na sucho” po zamocowaniu niezaladowanej, górnej komory zamkowej, aby przećwiczyć bezpieczną obsługę, przyzwyczajając jednocześnie swój chwyt i ruch spustu do nowego oporu.**

6

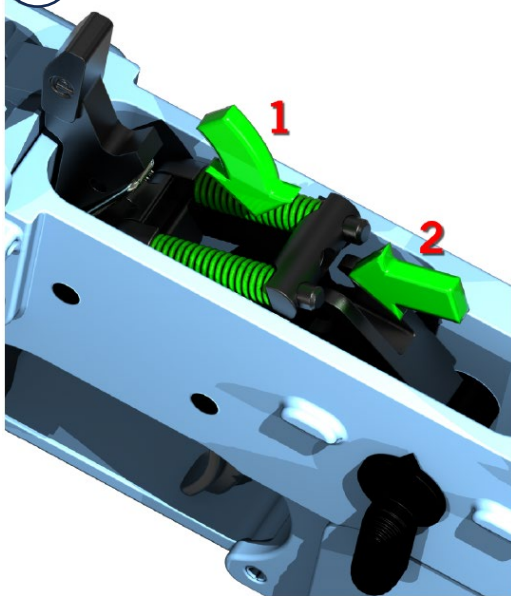

Wykonaj powyższe kroki w odwrotnej kolejności, aby zdemontować elementy mechanizmu i zamontować je ponownie z innym zestawem sprężyn, aby zmienić siłę oporu spustu, zgodnie z tabelą. W celu łatwego demontażu i ponownego montażu użyj ostro zakończonych narzędzi wsuniętych do otworu trzpienia dźwigni, w miejscu, które wskazuje strzałka,

AWIADOMIENIE

HIGH PERFORMANCE FIREARMS LLC zrzeka się odpowiedzialności za jakiegokolwiek uszkodzenia lub obrażenia powstałe w związku z lub w wyniku montażu, normalnego lub niewłaściwego użytkowania produktu EDT[®] w broni palnej typu AR15 lub AR10, która jest w stanie dobrym lub zniszczonym, jest niestandardowa lub została zmodyfikowana.

KRYTYCZNI Ostrzeżenia Dotyczące Bezpieczeństwa

Broń palna i jej mechanizm spustowy są układem i muszą ze sobą współpracować. Istnieją różne rodzaje mechanizmów przeznaczonych do różnych rodzajów broni palnej. Twoja broń została zaprojektowana do określonego rodzaju mechanizmu. Ważne jest, aby dopasować system odpowiedni do broni.

Zapoznaj się z zasadami dotyczącymi bezpiecznego obchodzenia się z bronią palną. **Ciż** z rozładowaną bronią lub atrapą amunicji, dopóki całkowicie nie zaznajomisz się z procedurami bezpieczeństwa. Korzystaj z ostrej amunicji wyłącznie, kiedy będziesz przygotowany do bezpiecznego strzelania.

Niewłaściwe użytkowanie jakiegokolwiek mechanizmu spustowego, w jakiegokolwiek broni palnej, może prowadzić do śmierci, poważnych obrażeń i szkód.

Trzymaj wylot lufy skierowany w bezpiecznym kierunku i zawsze przestrzegaj wszystkich procedur bezpieczeństwa.

Nie upuszczaj broni. Zawsze przestrzegaj zasad bezpiecznego obchodzenia się z bronią palną podczas zmiany postawy strzeleckiej lub podczas transportu (w futerale, czy bez).

Broń palna typu AR15 i AR10 posiada bezpieczniki, ale nie należy polegać wyłącznie na nich.

Nie pociągaj za spust, jeżeli bezpiecznik nie jest ustawiony w pozycji FIRE i nie zamierzasz strzelać.

Komorą nabojeową powinna być pusta, chyba że jesteś gotowy do oddania strzału, a wylot lufy jest skierowany w bezpiecznym kierunku.

Bądź świadomy swojego celu i tego, co znajduje się za nim i powyżej. Nigdy nie dokonuj konserwacji załadowanej broni palnej.

Nie modyfikuj broni palnej ani części mechanizmu spustowego. Nie łącz części różnych mechanizmów spustowych.

Podczas montażu używaj okularów ochronnych.



Zespół spustowy HIPERTOUC[®] przez cały okres użytkowania, od daty zakupu, jest objęty gwarancją obejmującą wady materiałowe i/lub wykonania. Gwarancja traci ważność, na skutek modyfikacji produktu. Gwarancja dotyczy pierwotnego nabywcy i nie podlega przeniesieniu. Dotyczy wyłącznie produktów zakupionych w Stanach Zjednoczonych.

Firma HIPERFIRE wymieni produkt w ramach gwarancji (w zależności od dostępności), jeżeli jest wadliwy. Odwiedź stronę HIPERFIRE.com/Support, aby uzyskać instrukcje dotyczące składania reklamacji gwarancyjnych. Zachowaj dowód zakupu i dostarcz wyjaśnienie wady.