

INSTRUKCJA

OSTRZAŁKA ANGLE SET

ROZKŁADANIE

- 1 Otwórz pokrowiec, obróć i zdejmij pokrywę. Użyj ostny z lewej strony jako ochraniacz dłoni.

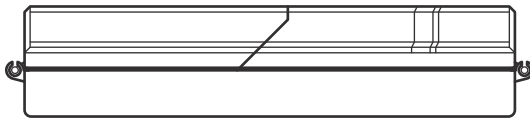

ZAMKNIĘTE

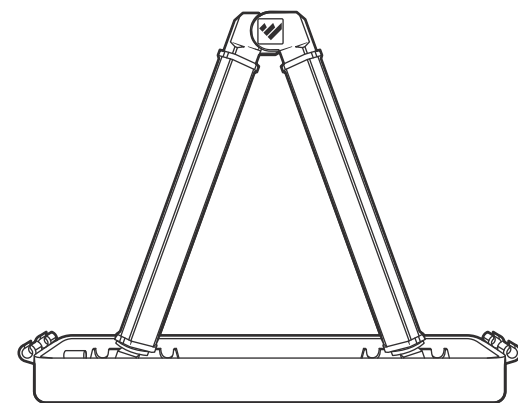
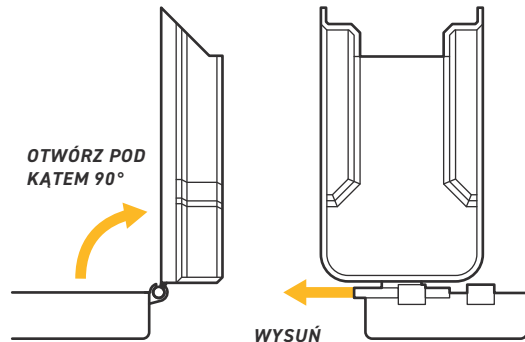

OSTRZAŁKA JEST GOTOWA

OSTRZENIE

- 1 Wybierz pożądany kąt ostrzenia (15°, 17.5°, 20°, 22.5°, 25°).

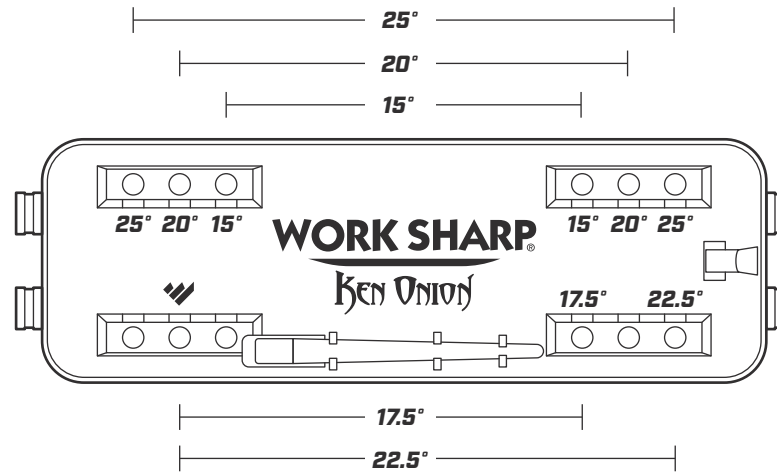

- 2 Obróć oba pręty ściernie tak, aby gruboziarnisty diamentowy materiał ścierny był skierowany na zewnątrz.

- 3 Trzymaj nóż pionowo na górze pręta ściernego, a następnie lekko dociśnij, aby przesunąć krawędź od nasady do czubka. Kontynuuj naprzemienne ruchy, aż utworzy się zadziór (8-10 uderzeń).

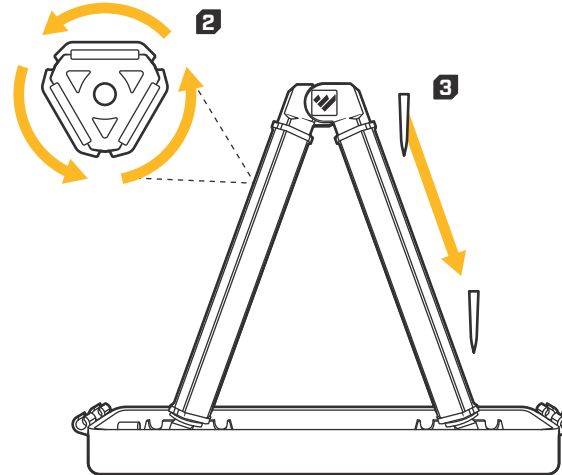

- 4 Obróć pręty ściernie do tarczy diamentowej o średniej ziarnistości. Popraw krawędź, wykonując naprzemienne ruchy (8-10 uderzeń)

- 5 Obróć pręty ściernie do drobnoziarnistej tarczy ceramicznej. Popraw krawędź, wykonując naprzemienne ruchy (8-10 ruchów).

WSKAZÓWKA

- ▶ Podczas ostrzenia trzymaj nóż pionowo
- ▶ Nie wymaga użycia wody i oleju
- ▶ Zmiana kąta krawędzi lub naprawa odłamków będzie wymagać większej liczby przeciągnięć
- ▶ Nie uzyskujesz ostrości? Upewnij się, że na ostrzonej stronie klingi pojawia się tzw. zadziór, zanim przejdziesz do ostrzenia drugiej strony lub użyjesz wyższych gradacji.

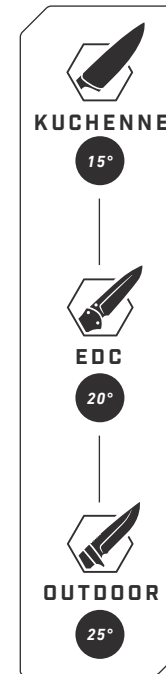

ZĄBKOWANIE

- 1 Połącz stożkowy pręt ceramiczny z ostrzałką
- 2 Umieść ząbkowanie na przecie ceramicznym tak, aby ząbkowanie zagnieździło się na przecie.
A. Lekko naciskając, przesuwaj nóż w górę i w dół krótkimi ruchami.
B. Powtarzaj, aż wszystkie ząbki zostaną naostrzone
- 3 Potóż płaską stronę ząbkowania na przecie ceramicznym i przesun lekko, aż do usunięcia zadziorów.

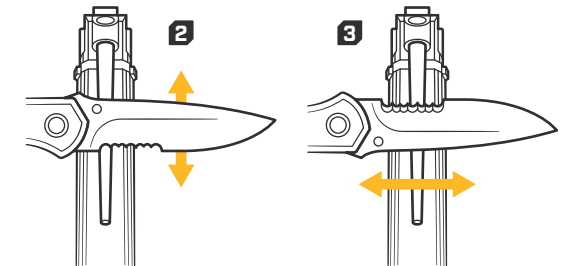
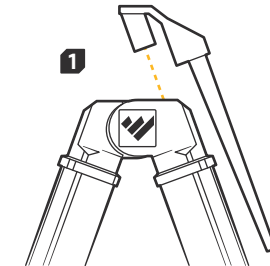

Work Sharp® jest zastrzeżonym znakiem towarowym firmy Darex, LLC. Informacje patentowe. Odwiedź: worksharptools.com/patents. Zaprojektowane, skalibrowane i sprawdzone pod względem jakości w Ashland, Oregon przy użyciu obcych komponentów.

PYŃANIA?

WorkSharpTools.com

ZOSTAW OPINIĘ W MIEJSCU
ZAKUPU PRODUKTU

