

INSTRUKCJA OBSŁUGI OSTRZAŁKI WORK SHARP MK.2

WSKTS

ZESKANUJ
KOD QR



 **WORK SHARP**
SHARPENERS

BUDOWA OSTRZAŁKI

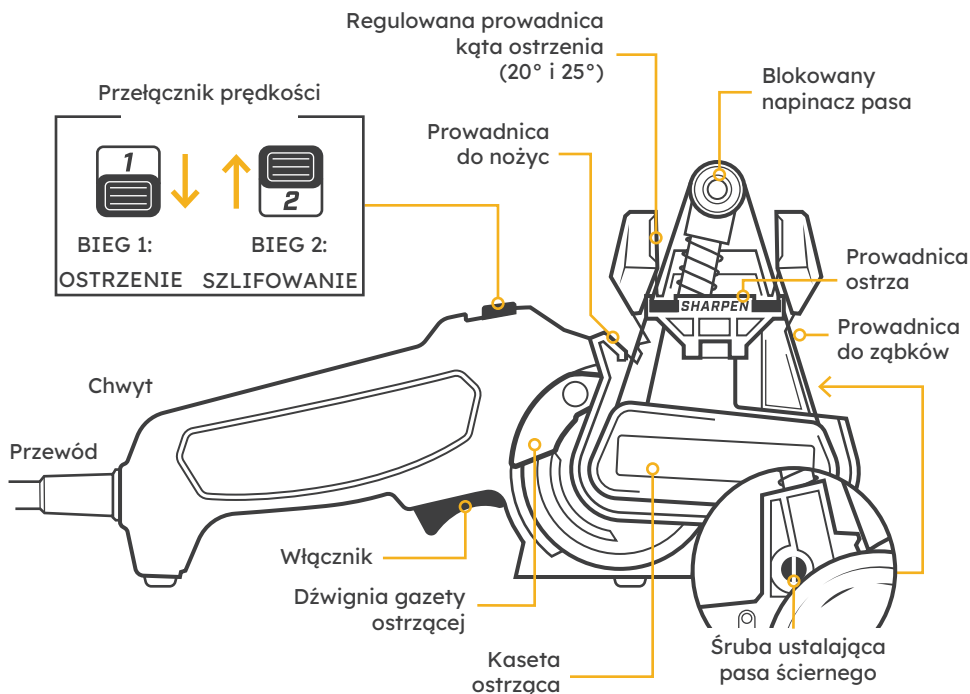

DOŁĄCZONE PASY ŚCIERNE (PO 2 KAŻDEJ GRADACJI)

Gradacja	Kolor	Zestawy zamienne	Zastosowanie
P80	ZIELONY	WSSA0002703	Pas zgrubny do szlifowania i ostrzenia większości narzędzi.
P220	CZERWONY	WSSA0002704	Pas średniej gradacji do ostrzenia noży i nożyczek.
6000	FIOLETOWY	WSSA0002705	Pas drobnoziarnisty do wygładzania.

Wymiar pasa ściernego: 12,5 x 317 mm

USTAWIENIA OSTRZAŁKI

1. KASETA OSTRZĄCA

Ściśnij i przytrzymaj dźwignię kasety ostrzającej. Obróć kasetę do góry zgodnie z ruchem wskazówek zegara (wciśnij aby złożyć w pozycji równoległej do podstawy) do pozycji **SHARPEN** (ostrzenie) lub **GRIND** (szlifowanie).

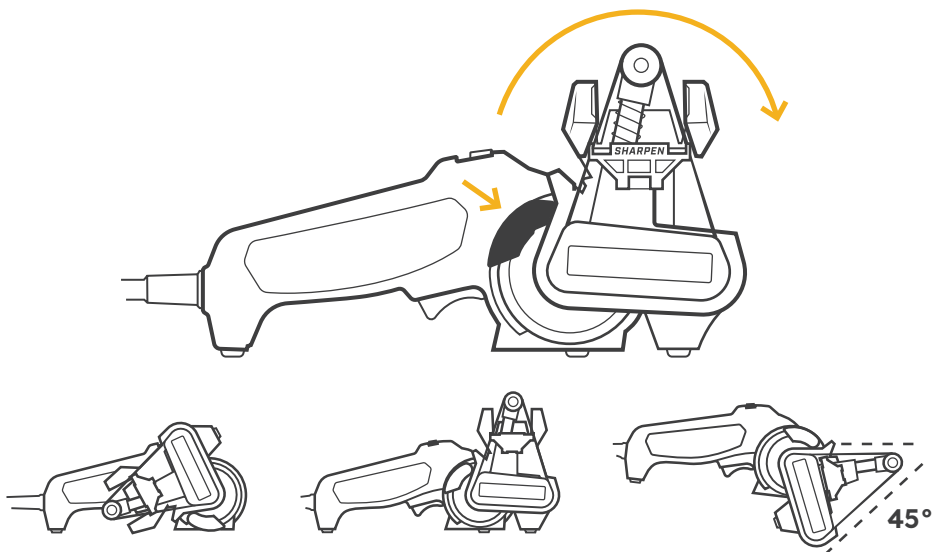

POZYCJA PO ZŁOŻENIU*

POZYCJA DO OSTRZENIA

POZYCJA DO SZLIFOWANIA**

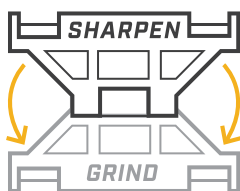

SNAP
/ \

* Nigdy nie włączaj ostrzałki w pozycji złożonej!

** Przed szlifowaniem należy usunąć prowadnicę kątową (wysuwając do góry) oraz obrócić prowadnicę ostrza ku dołowi.

2. INSTALACJA PASA ŚCIERNEGO

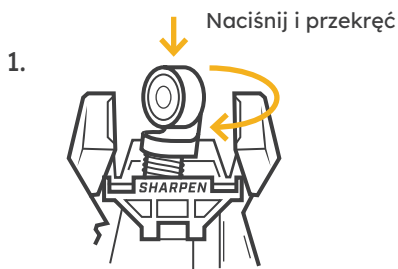

Wciśnij napinacz i obróć o $\frac{1}{4}$ obrotu w prawo, aby zablokować.

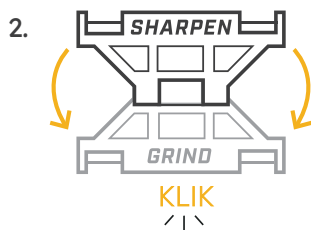

Aby ułatwić wymianę pasa, obróć prowadnicę ostrza w dół. Zatrzaśnij w tej pozycji.

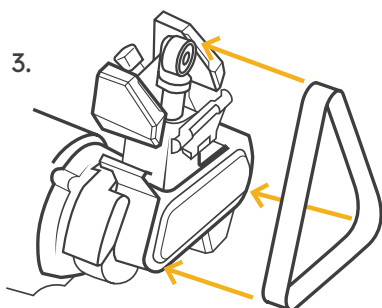

Wyśrodkuj pas na 3 rolkach.

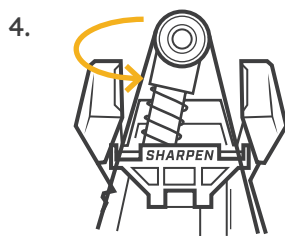

Przekręć napinacz o $\frac{1}{4}$ obrotu w lewo. Ręcznie wyśrodkuj pas na kołach pasowych. Przełóż prowadnicę ostrza do górnej pozycji.

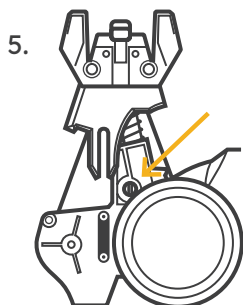

Śruba ustalająca pasa (dostęp z tyłu ostrzałki po zdjęciu prowadnicy) pozwala na ustawienie prawidłowej pozycji pasa.

3. PROWADNICA KĄTOWA

Prowadnica kątowa ułatwia zachowanie stałego kąta na całej krawędzi tnącej. Prowadnica ma 2 ustawienia: 20° i 25°. Podczas wymiany pasa ściernego i szlifowania prowadnicę należy zdjąć.

Aby zainstalować prowadnicę, wyrównaj i nasuń ją na łącznik. Następnie dociśnij, aż prowadnica zatrzaśnie się na swoim miejscu.

Aby wyjąć prowadnicę, podnieś ją do góry.

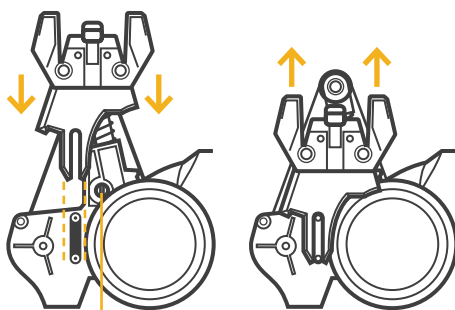

Widok ostrzałki od tyłu

Uwaga: Śruba ustalająca pasa (dostęp po zdjęciu prowadnicy) służy do ustawienia prawidłowego położenia taśmy ściernej.

Dostosuj kąt naciskając dźwignię z tyłu prowadnicy (w górę lub w dół). Dźwignia samoistnie zatrzaśnie się na wybranej pozycji.

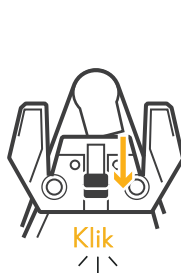

Wciśnij w dół, aby ustawić kąt 25°



Podnieś, aby ustawić kąt 20°

NAJLEPSZE TECHNIKI

- Przyłóż ostrze do żółtej linii w poprzek prowadnicy kątowej. Umieść nóż w prowadnicy kątowej (ostrze ma spoczywać na prowadnicy). Utrzymując nóż w tej pozycji przeciągnij go w poprzek pasa.
- Przeciągnij ostrze prosto przez prowadnicę i zatrzymaj się, kiedy czubek osiągnie środek pasa.
- Nie unosz rękojeści noża (zobacz poniżej) z prostym ostrzem.



- W przypadku ostrzy o dużej krzywiźnie można unieść chwyt, utrzymując ostrze prostopadłe do pasa.

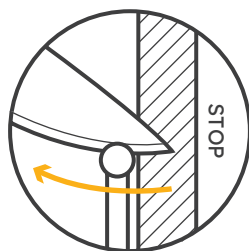
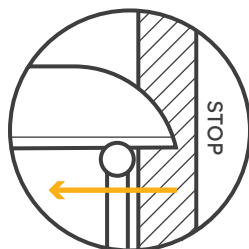
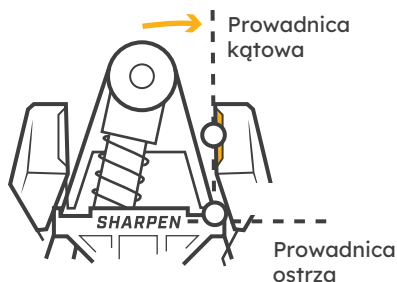

TRUDNOŚCI

- a) Problem: **Czubek ostrza ulega zaokrągleniu.**
Rozwiązanie 1: Zatrzymaj ostrzenie, kiedy czubek jest oparty na pasie.
Rozwiązanie 2: Utrzymuj krawędź noża prostopadłe do pasa ściernego.
- b) Problem: **Kiedy zmienić gradację z P220 na 6000?**
Rozwiązanie: Przesuń opuszkami palców w poprzek krawędzi tnącej. Zadziór będzie wyczuwalny jako mały grzbiet, generujący opór dla palców.
- c) Problem: **Moje noże wcinają się w prowadnicę ostrza.**
Rozwiązanie: Użyj mniejszego nacisku. Najlepszy rezultat zapewnią operowanie ciężarem samego ostrza.

Uwaga: Ostrzałka nie powinna pracować jednorazowo dłużej niż 30 minut (na godzinę).

OSTRZENIE NOŻY KUCHENNYCH

WYŁĄCZNIE NOŻE BEZ ZĄBKÓW

USTAWIENIA

Pas	Kąt ostrzenia	Pozycja prowadnicy	Bieg
CZERWONY 220	20°	W GÓRZE	OSTRZENIE (1)

KROK 1

Umieść nóż w prowadnicy kątowej oraz na prowadnicy ostrza. Wciśnij przycisk włącznika i prosto przeciągnij ostrze od nasady po czubek. Wyłącz zasilanie, kiedy czubek znajdzie się na środku pasa.

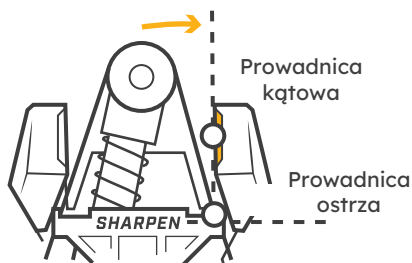

Wskazówka: Przesunięcie ostrza o długości 20 cm powinno zająć 4 sekundy.

Kontynuuj aż po drugiej stronie ostrza pojawi się zadziór (zwykle po 5-10 ruchach). Twardsze stале mogą wymagać większej ilości ruchów.

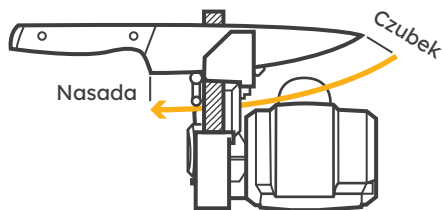

PRAWIDŁOWA TECHNIKA:

Umieść ostrze w gnieździe oraz na prowadnicy krawędziowej, w poprzek żółtej linii prowadnicy kątowej. Zatrzymaj się, gdy czubek dotrze do środka pasa.

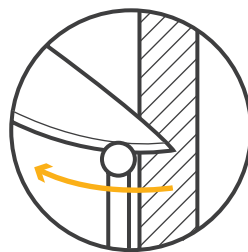

Zatrzymaj na pasie

KROK 2

Powtórz KROK 1 korzystając z lewej strony prowadnicy.

Wykonaj tę samą ilość ruchów na pasie jak w KROKU 1.

Twój nóż powinien być już wystarczająco ostry, by łatwo kroić pomidory. Możesz także kontynuować ostrzenie na fioletowym pasie o gradacji 6000, na którym perfekcyjnie wygładzisz ostrze i uzyskasz niezwykłą ostrość.

LEWA STRONA

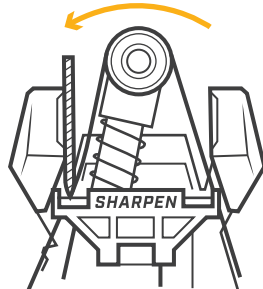

KROK 3 (OPCJONALNY)

Wymij z ostrzałki **pas czerwony**, zainstaluj pas **fioletowy 6000**. Wygładzaj ostrze naprzemiennie, do momentu usunięcia zadziuru (5 ruchów na stronę, 10 ruchów łącznie).

Do kolejnego ostrzenia stosuj:

- **PAS CZERWONY** do utworzenie zadziuru, następnie
- **PAS FIOLETOWY** po 5 ruchów na stronę.

NAPRZEMIENNIE

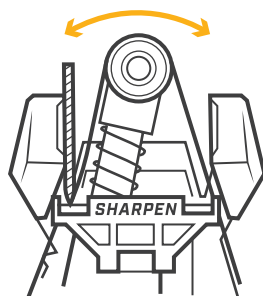

OSTRZENIE	
P220 czerwony	×10
6000 fioletowy	×10

PODOSTRZANIE	
P220 czerwony	×2-6
6000 fioletowy	×10

OSTRZENIE NOŻY OUTDOOROWYCH

NOŻE EDC, NOŻE MYŚLIWSKIE, NOŻE SURVIVALOWE ETC.

KONFIGURACJA

Pas	Prowadnica kątowa	Prowadnica ostrza	Bieg
CZERWONY P220	W DÓŁ (25°)	DO GÓRY*	OSTRZENIE (1)**

KROK 1

Umieść nóż w prowadnicy kątowej oraz na prowadnicy ostrza. Wciśnij przycisk włącznika i prosto przeciągnij ostrze od nasady po czubek. Wyłącz zasilanie, kiedy czubek znajdzie się na środku pasa.

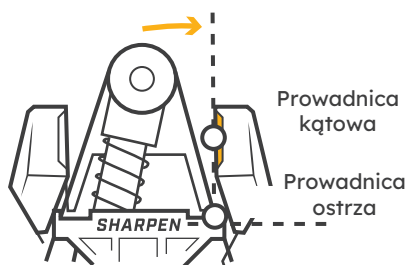

Wskazówka: Przesunięcie ostrza o długości 20 cm powinno zająć 4 sekundy.

Kontynuuj aż po drugiej stronie ostrza pojawi się zadziór (zwykle po 5-10 ruchach). Twardsze stале mogą wymagać większej ilości ruchów.

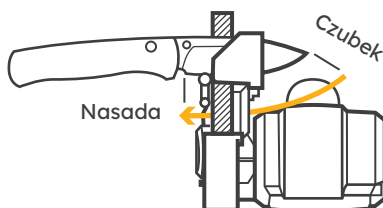

PRAWIDŁOWA TECHNIKA:

Umieść ostrze w gnieździe oraz na prowadnicy krawędziowej, w poprzek bursztynowej linii prowadnicy kątowej. Zatrzymaj się, gdy czubek dotrze do środka pasa.

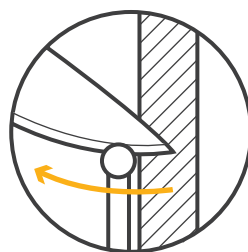

Zatrzymaj na pasie w tej pozycji

KROK 2

Powtórz KROK 1 korzystając z lewej strony prowadnicy. Wykonaj tę samą ilość ruchów na pasie jak w KROKU 1.

Twój nóż powinien być już wystarczająco ostry, by łatwo kroić pomidory. Możesz także kontynuować ostrzenie na fioletowym pasie o gradacji 6000, na którym perfekcyjnie wygładzisz ostrze i uzyskasz niezwykłą ostrość.

KROK 3 (OPCJONALNY)

Wymij z ostrzałki pas czerwony, zainstaluj pas fioletowy 6000. Wygładzaj ostrze naprzemiennie, do momentu usunięcia zadziuru (5 ruchów na stronę, 10 ruchów łącznie).

PONOWNE OSTRZENIE: Do kolejnego ostrzenia stosuj:

- **PAS CZERWONY** do utworzenie zadziuru, następnie
- **PAS FIOLETOWY** po 5 ruchów na stronę

LEWA STRONA

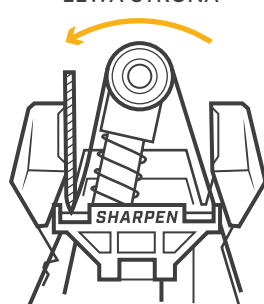

NAPRZEMIENNIE

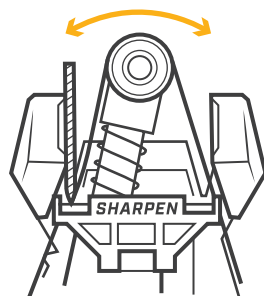

OSTRZENIE	
P220 czerwony	×10
6000 fioletowy	×10

PODOSTRZANIE	
P220 czerwony	×2 - 6
6000 fioletowy	×10

*Ostrzenie niektórych noży składanych np. z kołkiem na głowni, flipperem lub wygiętą rękojeścią wygiętą może wymagać obniżenia prowadnicy krawędzi ostrza, aby umożliwić równomierne szlifowanie na całej długości ostrza.

**Jeśli krawędź jest mocno stępiona lub zniszczona (nierówności), ostrzenie powinno odbywać się z wykorzystaniem BIEGU 2 (szlifowanie).

OSTRZENIE NOŻY Z ZĄBKOWANIEM

UWAGA! Ząbkowane noże mają płaską stronę i ściętą stronę; wyostrz tylko płaską stronę.

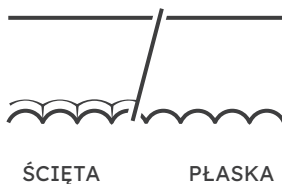

MONTAŻ

Pas	Prowadnica kątowa	Prowadnica krawędzi	Prędkość
FIOLETOWY 6000	N/A	GÓRNA	OSTRZENIE (1)

KROK 1

Umieść płaską stronę ostrza na ząbkowanej prowadnicy noża na zagłówku/uchwycie. Wciśnij wyłącznik zasilania, przeciągnij nóż równomiernie po pasie od stołu do czubka ostrza. Ostrzenie 8-calowego noża powinno zająć 4 sekundy.

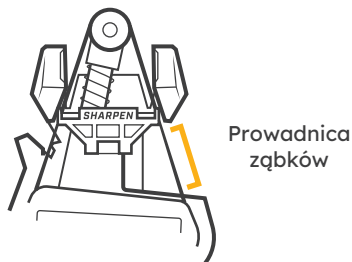

UWAGA! Umieszczaj ząbkowane ostrza wyłącznie po zejściu/prawej stronie pasa, w przeciwnym razie ryzykujesz przecięcie paska.

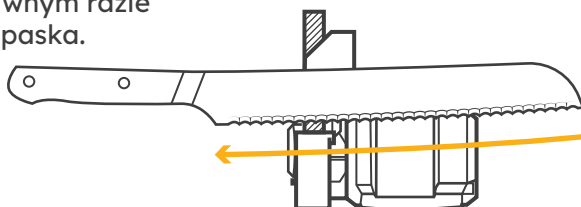

Powtórz 2-3 razy.

OSTRZENIE NOŻY Z CZĘŚCIOWYM ZĄBKOWANIEM

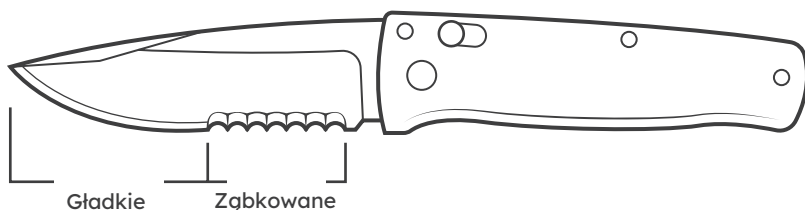

KROK 1

Postępuj zgodnie z instrukcjami OSTRZENIA NOŻY OUTDOOROWYCH na standardowej części ostrza, używając prowadnicy kątowej ustawionej na 25°.

KROK 2

Postępuj zgodnie z instrukcjami OSTRZENIA ZĄBKOWANYCH NOŻY na ząbkowanej części ostrza, korzystając z ząbkowanej prowadnicy noża.

OSTRZENIE Haczyków

ORAZ NOŻY Z MOCNO ZAKRZYWIONYM OSTRZEM

UWAGA! Postępuj zgodnie z instrukcjami OSTRZENIA NOŻY OUTDOOROWYCH na standardowej części ostrza przy użyciu prowadnicy kątowej ustawionej na 25°.

MONTAŻ

Pas	Prowadnica kątowa	Prowadnica krawędzi	Prędkość
FIOLETOWY 6000	USUNIĘTA*	DOLNA	OSTRZENIE (1)

KROK 1

Umieść ostrze haka jelitowego nad paskiem pochyłą stroną. Pozwól paskowi dopasować się do ostrza.

UWAGA! Używaj tylko pochyłej/prawej strony paska, by uniknąć przecięcia paska. Wciśnij wyłącznik zasilania. Ostrz od 2 do 4 sekund.

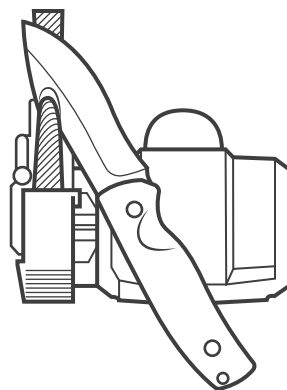

KROK 2

Powtórz KROK 1 po drugiej stronie haka.

*Pociągnij prowadnicę kątową, aby wyjąć ją z kasety ostrzacej.

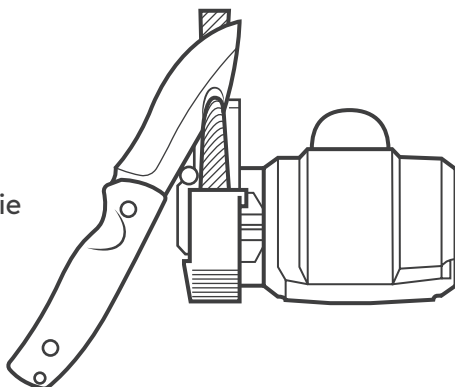

OSTRZENIE NOŻY Z POJEDYNCZYM SZLIFEM

MONTAŻ

Pas	Prowadnica kątowa	Prowadnica krawędzi	Prędkość
CZERWONY P220	OBRÓCONA (20°)	GÓRNA	OSTRZENIE (1)

KROK 1

Postępuj zgodnie z instrukcjami dotyczącymi noży o standardowych krawędziach TYLKO po skośnej stronie ostrza.

Kontynuuj, aż na płaskiej stronie pojawi się niewielki zadziór (zwykle 5 suwów).

KROK 2

Zainstaluj FIOLETOWY PAS i powtórz KROK 1.

KROK 3

Wygładź płaską stronę ostrza przy pomocy prowadnicy do ząbków.

WSKAZÓWKA: W celu uzyskania najostrzejszych rezultatów (bez zadziorów) może być konieczne powtórzenie tego naprzemiennego procesu ostrzenia, ukosowania i gładzenia wstecznego.

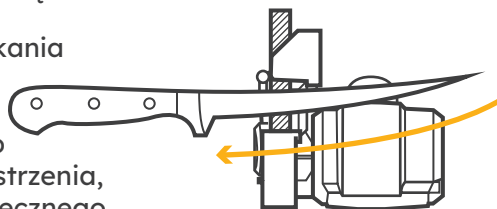
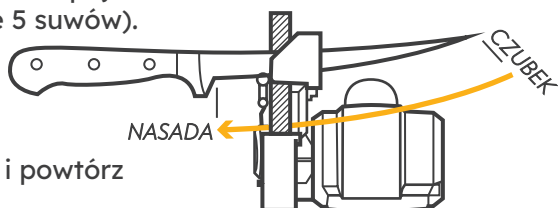

OSTRZENIE NOŻYC

UWAGA! OSTRZ JEDYNIIE FAZOWANĄ KRAWĘDŹ NOŻYCZEK. Oznaczenie skośnej strony czarnym markerem ułatwi zauważenie momentu, w którym krawędź tnąca zostanie naostrzona.

MONTAŻ

Pas	Prowadnica kątowa	Prowadnica krawędzi	Prędkość
FIOLETOWY 6000	NOŻYCE	GÓRNA	SZLIFOWANIE (1)

KROK 1

Umieść ostrze nożycowe w szczeliny prowadzącej do zawiasu. Trzymaj ostrze płasko na prowadnicy podczas ostrzenia.

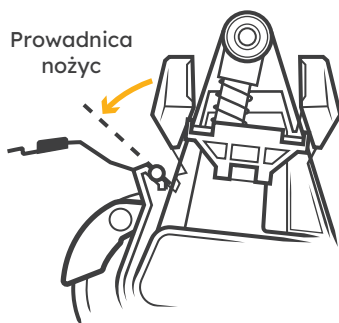

KROK 2

Nożyczki należy przesuwac równomiernie przez prowadnicę wzdłuż całej długości ostrza.

KROK 3

Powtórz KROK 1 około 5 razy lub do momentu wyostrzenia czarnego markera.

UWAGA!

Uszkodzone lub bardzo tępe nożyczki mogą wymagać użycia **CZERWONEGO PASA P220**.

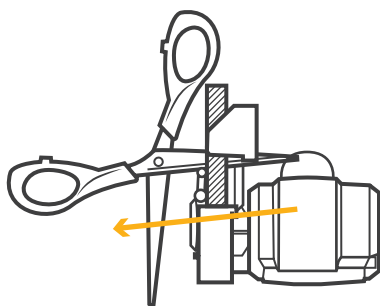

OSTRZENIE NARZĘDZI Z KRAWĘDZIĄ

ŁOPATY, MOTYKI, SIEKIERY, KILOFA I INNE NARZĘDZIA Z OSTRĄ KRAWĘDZIĄ

UWAGA! Narzędzia te nie wymagają ostrzenia pod precyzyjnym kątem. Po prostu pozwól pasowi dopasować się do krawędzi narzędzia. Przywrócenie krawędzi poważnie uszkodzonym narzędziom zajmie więcej czasu.

MONTAŻ

Obróć kasetę ostrzącą do pozycji szlifowania.



Pas	Prowadnica kątowa	Prowadnica krawędzi	Prędkość
ZIEŁONY P80	USUNIĘTA*	DOLNA	SZLIFOWANIE (2)

KROK 1

Zamocuj narzędzie do bezpiecznego ostrzenia w imadle stołowym.

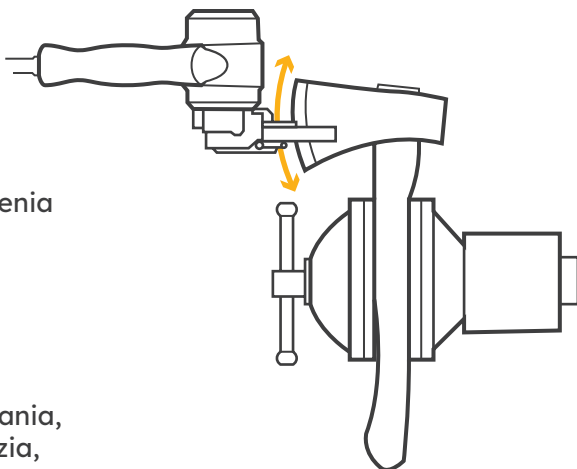

KROK 2

Wciśnij wyłącznik zasilania, szlifuj krawędź narzędzia, aż będziesz zadowolony z ostrości.

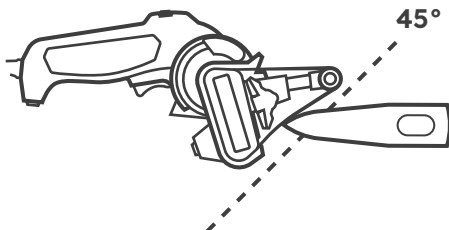

* Pociągnij prowadnicę kątową, aby wyjąć ją z kasety ostrzącej.

OSTRZENIE NARZĘDZI TNĄCYCH

SEKATORY, NOŻYCE I INNE NARZĘDZIA DO PRAC OGRODOWYCH

UWAGA! Narzędzia te mają zwykle tylko jedno ostre, skośne ostrze. Ponownie naostrz TYLKO ostrze skośne. Narzędzia nie wymagają ostrzenia pod precyzyjnym kątem. Po prostu pozwól pasowi dopasować się do krawędzi narzędzia.



MONTAŻ

Obróć kasetę ostrzącą do pozycji szlifowania.

Pas	Prowadnica kątowna	Prowadnica krawędzi	Prędkość
CZERWONY P220	USUNIĘTA*	DOLNA	SZLIFOWANIE (2)

KROK 1

Zamocuj sekatory w imadle stołowym.

KROK 2

Wykonaj od 2 do 4 pociągnięć lub do momentu, gdy będziesz zadowolony z ostrości.

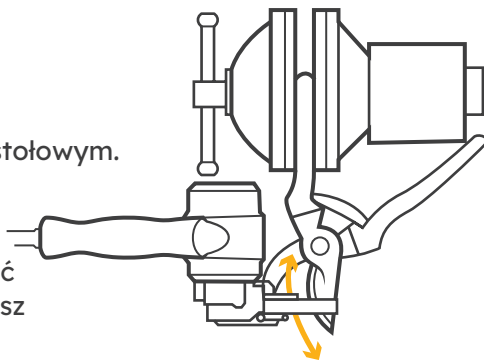

UWAGA! Niektóre narzędzia wymagają wprowadzenia kowadełka przez otwór ramy szlifierskiej (jak pokazano), aby umożliwić dostęp taśmy do krawędzi tnącej.

*Pociągnij prowadnicę kątową, aby wyjąć ją z kasety ostrzącej.

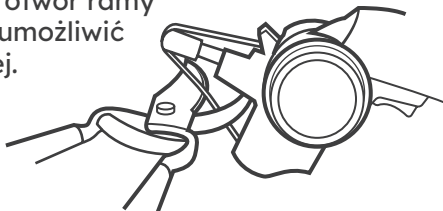

OSTRZENIE OSTRZY KOSIARKI

NOŻE DO KOSIARKI, PROSTE I
NOŻE ZAKRZYWIONE (DO ŚCIOŁKOWANIA)

UWAGA! Noże do kosiarki nie wymagają ostrzenia pod precyzyjnym kątem. Pozwól pasowi dopasować się do kształtu krawędzi ostrza, zarówno prostego, jak i zakrzywionego. Narzędzie nie jest przeznaczone do intensywnego użytkowania. nie przekraczaj 30 minut użytkowania w ciągu 1 godziny.



MONTAŻ

Obróć kasetę ostrzącą do pozycji szlifowania.

Pas	Prowadnica kątowa	Prowadnica krawędzi	Prędkość
ZIELONY P80	USUNIĘTA	DOLNA	SZLIFOWANIE (2)

KROK 1

Wyjmij ostrze kosiarki zgodnie z instrukcjami producenta. Zamocuj ostrze w imadle stołowym.

KROK 2

Ściśnij wyłącznik zasilania. Szlifuj krawędź narzędzia, aż będziesz zadowolony z ostrości.

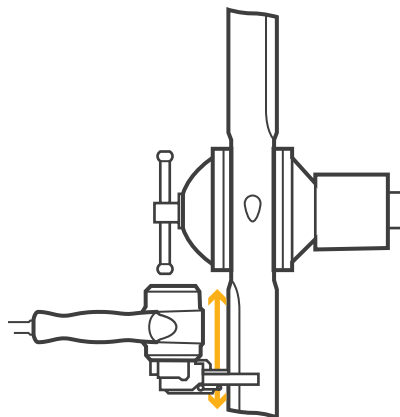

KROK 3

Odblokuj ostrze, obróć o 180° i naostrz po drugiej stronie.

UWAGA!

Usuwać materiał równomiernie, aby upewnić się, że ostrze pozostaje wyważone zgodnie ze specyfikacją producenta.

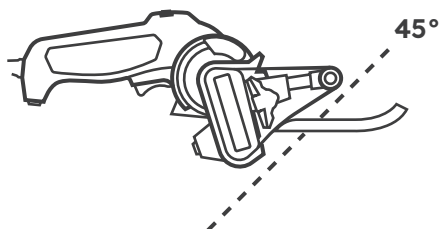

SZLIFOWANIE, POLEROWANIE, GRATOWANIE

Ostrzałka do noży i narzędzi to idealna ręczna szlifierka do małych zadań, od gratowania po polerowanie.

- SZLIFOWANIE RUR
- SZLIFOWANIE METALU
- SZLIFOWANIE PLASTIKU
- SZLIFOWANIE DREWNA
- BLACHARKA POJAZDÓW
- SZLIFOWANIE DETALI

MONTAŻ

Obróć kasetę ostrzącą do pozycji szlifowania.



Pas	Prowadnica kątowa	Prowadnica krawędzi	Prędkość
ZIELONY P80	ZDJĘTA	DOLNA	SZLIFOWANIE (2)

UWAGA! To narzędzie nie jest przeznaczone do intensywnego użytkowania; nie przekraczaj 30 minut użytkowania w ciągu 1 godziny.

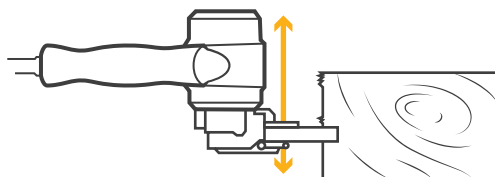



Kolba sp. z o.o.
ul. Wiejska 46
41-253 Czeladź,
Polska

Telefon: 32 265 22 00

E-mail: sklep@kolba.pl

Strona: kolba.pl

**WORK SHARP® jest zastrzeżonym znakiem
towarowym firmy Darex LLC**