

Instrukcja obsługi

KEN ONION EDITION

Ostrzałka do noży i narzędzi
MK.2

WSKTS-KO2-I



⚠ **UWAGA!** Zapoznaj się dokładnie z treścią instrukcji obsługi przed użyciem produktu, aby zminimalizować ryzyko urazu. Niestosowanie się do ostrzeżeń może prowadzić do obrażeń ciała, a nawet śmierci. Zachowaj instrukcję obsługi do wglądu.

Spis treści

| | |
|---|----|
| Gwarancja | 3 |
| Zasady bezpieczeństwa | 4 |
| Wytyczne dotyczące bezpieczeństwa | 6 |
| Podstawy ostrzenia | 8 |
| Najszybsza metoda ostrzenia krawędzi | 9 |
| Poznaj ostrzałkę do noży i narzędzi Ken Onion Edition | 10 |
| Budowa noża | 14 |
| Tabele porównawcze | 15 |
| Ostrzenie noży outdoorowych | 16 |
| Ostrzenie noży ząbkowanych | 18 |
| Ostrzenie noży do filetowania | 19 |
| Ostrzenie noży typu „gut hook” | 19 |
| Ostrzenie noży kuchennych | 20 |
| Ostrzenie nożyc | 21 |
| Szlifowanie | 22 |
| Sekator | 23 |
| Notatki | 23 |

Gwarancja



Ostrzałka jest objęta 3-letnią gwarancją Work Sharp. Skontaktuj się z serwisem lub dystrybutorem w razie potrzeby. Gwarancja nie obejmuje materiałów ściernych. Zarejestruj swój produkt na stronie www.worksharptools.com.

Zasady bezpieczeństwa

⚠ **Uwaga!** Ta ostrzeżka pozwala wyostrzyć noże do niezwyklej ostrości. Trzymaj palce, dłonie i inne części ciała z dala od krawędzi tnącej. Niestosowanie się do ostrzeżeń grozi poważnym zranieniem.

Ogólne ostrzeżenia dotyczące bezpieczeństwa elektronarzędzi

⚠ **Uwaga!** Zapoznaj się dokładnie ze wszystkimi ostrzeżeniami, instrukcjami, ilustracjami i danymi technicznymi dołączonymi do narzędzia. Niestosowanie się do zaleceń grozi porażeniem prądem, pożarem i/lub poważnym urazem.



Zachowaj wszystkie ostrzeżenia i instrukcje do wglądu. Określenie „elektonarzędzie” w ostrzeżeniach oznacza Twoje narzędzie zasilane sieciowo (przewodowo) lub akumulatorem (beprzewodowo).

1) Bezpieczeństwo miejsca pracy

- Zapewnij odpowiednie oświetlenie i zachowaj miejsce pracy w czystości, aby uniknąć wypadków.
- Nie używaj elektronarzędzi w miejscach zagrożonych wybuchem, tzn. w pobliżu łatwopalnych cieczy, gazów lub pyłu. Wytworzenie iskry może prowadzić do zapalenia pyłu lub oparów.
- Dzieci i osoby trzecie nie powinny zbliżać się do narzędzia podczas pracy. Rozkojarzenie może doprowadzić do utraty kontroli nad urządzeniem.

2) Bezpieczeństwo elektryczne

- Wtyczka narzędzia musi pasować do gniazdka. Nie modyfikuj wtyczki. Nie używaj przejściówek z uziemionymi elektronarzędziami, aby zredukować ryzyko porażenia prądem.
- Nie dotykaj uziemionych powierzchni (np. rury, grzejniki, kuchenki i lodówki). W przypadku kontaktu ciała z uziemieniem, wzrasta ryzyko porażenia prądem.
- Nie wystawiaj narzędzia na działanie deszczu lub wilgoci. Woda zwiększa ryzyko porażenia prądem.
- Nie rozciągaj przewodu. Nie przenoś, nie ciągnij i nie odłączaj narzędzia trzymając za przewód. Trzymaj przewód z dala od źródeł ciepła, oleju, ostrych krawędzi lub ruchomych części. Uszkodzone lub zaplątane przewody zwiększają ryzyko porażenia prądem.
- Korzystając z elektronarzędzi na zewnątrz, skorzystaj z odpowiedniego przedłużacza. Przedłużacz do użytku na zewnątrz zmniejsza ryzyko porażenia prądem.
- Jeśli nie da się uniknąć pracy narzędziem w wilgotnym otoczeniu, skorzystaj ze źródła zasilania chronionego wyłącznikiem różnicowoprądowym (RCD), aby zmniejszyć ryzyko porażenia prądem.

3) Bezpieczeństwo osobiste

- Podczas pracy z elektronarzędziem zachowaj czujność, zdrowy rozsądek i uwagę. Nie korzystaj z narzędzia w stanie zmęczenia albo pod wpływem narkotyków, alkoholu lub leków obniżających koncentrację. Chwila nieuwagi może doprowadzić do poważnego urazu.

- b) Korzystaj z odzieży ochronnej i okularów ochronnych. Sprzęt ochronny, jak maska przeciwpyłowa, buty antypoślizgowe, kask lub nauszniki, używany w odpowiednich warunkach, zmniejszy ryzyko urazu.
- c) Unikaj przypadkowego uruchomienia. Przed podłączeniem urządzenia do źródła zasilania lub jego przenoszeniem, należy upewnić się, czy przełącznik znajduje się w pozycji 0 (ostrzałka wylączona). Przenoszenie włączonego urządzenia lub z palcem na włączniku grozi wypadkiem.
- d) Przed włączeniem elektronarzędzia usuń wszelkie klucze nastawne. Klucz pozostawiony na obracającej się części narzędzia może spowodować uraz.
- e) Nie pochylaj się nadmiernie do przodu. Zawsze utrzymuj odpowiednią postawę. Zapewnia to lepszą kontrolę nad narzędziem oraz możliwość podjęcia działania w nieoczekiwanych sytuacjach.
- f) Unikaj luźnej odzieży. Przed ostrzeniem zdejmij biżuterię. Trzymaj włosy, odzież i rękawice z dala od ruchomych części. Luźne ubrania, biżuteria lub długie włosy mogą dostać się do ruchomych części.
- g) Jeśli dostępne są urządzenia pochłaniające i magazynujące pył, należy je odpowiednio podłączyć i wykorzystać. Pochłanianie i magazynowanie pyłu ogranicza związane z nim zagrożenia.
- h) Nie lekceważ zasad bezpieczeństwa, nawet jeśli dobrze znasz narzędzie i używasz go regularnie. Nieuwaga może w ułamku sekundy doprowadzić do poważnego urazu.

4) Użytkowanie i konserwacja

- a) Używaj narzędzi zgodnie z przeznaczeniem. Prawidłowe korzystanie z urządzenia pozwala przeprowadzić ostrzenie w szybki i bezpieczny sposób.
- b) Nie korzystaj z urządzenia, jeśli jego przełącznik nie działa. Narzędzie, którego nie można kontrolować przełącznikiem stanowi zagrożenie i należy je naprawić.
- c) Odłącz wtyczkę od źródła zasilania przed dokonaniem regulacji, zmian akcesoriów lub schowaniem urządzenia, aby uniknąć przypadkowego uruchomienia.
- d) Chron przed dziećmi. Osoby nieobeznane z urządzeniem lub jego instrukcją nie powinny się nim posługiwać. Elektronarzędzia w rękach nieprzeszkolonych osób stanowią zagrożenie.
- e) Pamiętaj o konserwacji elektronarzędzi. Sprawdzaj, czy ruchome części nie zostały przesunięte, zablokowane, uszkodzone lub czy nie pojawił się inny problem uniemożliwiający poprawne działanie narzędzia. Jeśli zostało uszkodzone, przed użyciem oddaj je do naprawy. Wiele wypadków pojawia się w wyniku złej konserwacji narzędzi.
- f) Zachowaj ostrość i czystość narzędzi tnących. Odpowiednia konserwacja ostrych krawędzi tnących ogranicza usterki i zapewnia należytą wydajność.
- g) Używaj urządzenia, akcesoriów, bitów itp., zgodnie z niniejszą instrukcją, biorąc pod uwagę warunki pracy i wykonywane zadanie. Korzystanie z elektronarzędzia niezgodnie z jego przeznaczeniem stanowi zagrożenie.
- h) Uchwyty i inne powierzchnie służące do trzymania powinny być czyste, suche i odtłuszczone. Śliskie powierzchnie i uchwyty uniemożliwiają bezpieczne użytkowanie urządzenia i podjęcie działania w nieoczekiwanych sytuacjach.
- i) Urządzenia nie mogą używać osoby (w tym dzieci) o ograniczonych zdolnościach fizycznych, sensorycznych lub umysłowych, lub nieposiadające odpowiedniego doświadczenia i wiedzy, chyba że pod nadzorem osoby kompetentnej do obsługi urządzenia.
- j) Nie pozwalaj dzieciom bawić się urządzeniem.
- k) Akcesoriów innych niż te dołączone do urządzenia należy używać zgodnie z ich instrukcją obsługi (IEC 60335.2.14).

5) Serwis

- a) Aby zapewnić bezpieczeństwo użytkowania, zleć naprawę urządzenia serwisowi. Do naprawy należy użyć oryginalnych części zamiennych.
- b) Nie wyrzucaj urządzeń elektrycznych do odpadów gospodarstwa domowego. Urządzenia należy poddać recyklingowi. Skorzystaj z dostępnych punktów utylizacji.
- c) Aby wymienić uszkodzony przewód zasilania (typ Y), należy oddać urządzenie do serwisu.

EAC



Zasady bezpiecznego użytkowanie szlifierki piaskowej

⚠ Uwaga: Podczas pracy narzędzie należy chwytać za przeznaczone do tego izolowane powierzchnie. Powierzchnia szlifująca może zetknąć się z przewodem zasilającym prowadząc do jego uszkodzenia. Przecięcie kabla będącego pod napięciem może spowodować porażenie prądem, jeśli napięcie zostanie przeniesione na odsonięte, metalowe części narzędzia.

⚠ Uwaga: Powstały podczas pracy urządzenia pył może powodować choroby układu oddechowego i inne urazy. Zawsze korzystaj ze środków ochrony dróg oddechowych zapewniających ochronę przed pyłem.

Wytyczne dotyczące bezpieczeństwa

Na obudowie Twojego urządzenia mogą znajdować się następujące oznaczenia:

V wolt

Hz Hertz

min..... minuty

 prąd stały

 konstrukcja Klasy II

• symbol ostrzegawczy

A ampery

W waty

 prąd zmienny

n_0 prędkość bez obciążenia

 uziemienie

min^{-1} obroty lub ruchy posuwisto-zwrotne na minutę

Silnik

Pamiętaj, aby źródło zasilania zgadzało się z wartością na płytce znamionowej. Nie zasilaj narzędzi AC (na prąd zmienny) za pomocą DC (prądu stałego). Informacje te znajdują się na płytce znamionowej.

Dane techniczne

| Model | Specyfikacja silnika | Moc wejściowa | Masa |
|--|----------------------|---------------|---------|
| WSKTS-KO2-I, WSKTS-KO2-A, WSKTS-KO2-E | 220-240 V, 50-60 Hz | 0,4 A | 1,24 kg |

| Pomiary hałasu i drgań | |
|---|----------------------|
| Ciśnienie akustyczne przy uchu użytkownika (bez obciążenia) | 89 dB |
| Poziom natężenia dźwięku (bez obciążenia) | 97 dB |
| Poziom drgań (przedni uchwyt, bez obciążenia) | 0,9 m/s ² |

Rzeczywisty poziom drgań podczas użytkowania elektronarzędzia może różnić się od podanej wartości, w zależności od sposobu użytkowania narzędzia.

Należy podjąć odpowiednie środki bezpieczeństwa w celu ochrony użytkownika na podstawie ryzyka w rzeczywistych warunkach pracy (uwzględniając wszystkie etapy cyklu pracy, czyli również czas, gdy narzędzie jest wyłączone i gdy pracuje na biegu jałowym).

Zastosowanie

- Szlifowanie, ostrzenie, wygładzanie noży i narzędzi.
- Lekkie szlifowanie metalu.
- Wyłącznie do użytku indywidualnego.
- Narzędzie do użytku tylko przy włożonej kasecie ostrzącej.

Niewskazane zastosowanie

- Szlifowanie lub ostrzenie przemysłowe lub komercyjne.
- Długotrwałe, intensywne użytkowanie (powyżej 30 minut na godzinę).

Podstawy ostrzenia

Kąt ostrzenia

Zalecenia producenta (znajdujące się w tabeli na stronie 15) są oparte na szczegółowych testach i trzech podstawowych czynnikach: 1) Dobór kąta w zależności do przeznaczenia ostrza. 2) Optymalizacja utrzymania krawędzi zgodnie z przeznaczeniem noża. 3) Szybkość procesu ostrzenia.

Proces ostrzenia



Fabryczny kształt ostrza

Większość noży ma płaski szlif i niższy szlif lub mniejszą powierzchnię krawędzi tnącej.

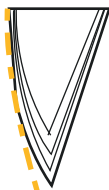

Powstawanie szlif wypukłego convex

Ponowne ostrzenie w celu uzyskania mniejszego kąta i szlif convex jest czasochłonne. Zachowaj cierpliwość i dopilnuj, aby utworzył się zadziór.



Zmiana gradacji

Ostrz jedną stroną krawędzi tnącej noża, aż do powstania zadzióra (potocznie drutu). Powtórz czynność po drugiej stronie krawędzi, po czym przejdź do pasa o drobniejsze ziarnistości.

← Zadziór

Zmiana kąta na mniejszy

Czas trwania: Jeśli ostrzysz nóż pod kątem mniejszym od fabrycznego (np.: kąt fabryczny wynosi 25°, a kąt ostrzenia 15°) proces zajmie więcej czasu. Jest to spowodowane tym, że należy usunąć więcej materiału, aby uzyskać mniejszy kąt krawędzi tnącej.

Wysokość skosu: Mniejszy kąt powoduje również zmianę kształtu ostrza. Szlif (ostrzony obszar) stanie się wyższy po zmniejszeniu kąta ostrzenia i jego powierzchnia będzie większa.

Najszybsza metoda ostrzenia krawędzi

TOOTHY SHARP

Nóż outdoorowy: Kąt = 25° | Szybkość = 3

X65: 3-5 ruchów na stronę, następnie **X22** (2 ruchy na stronę)

Nóż kuchenny: Kąt = 20° | Szybkość = 2

X65: 2-4 ruchów na stronę, następnie **X22** (2 ruchy na stronę)

SHAVING SHARP

Nóż outdoorowy: Kąt = 25° | Szybkość = 3

X65: 3-5 ruchów na stronę, następnie **X4** (5 ruchów na stronę)

Nóż kuchenny: Kąt = 20° | Szybkość = 2

X65: 2-4 ruchów na stronę, następnie **X4** (5 ruchów na stronę)

SHINY SHARP

Nóż outdoorowy: Kąt = 22.5° | Szybkość = 3

X65, następnie **X22,** następnie **X4** (10 ruchów na stronę)

Nóż kuchenny: Kąt = 17.5° | Szybkość = 2

X65, następnie **X22,** następnie **X4** (10 ruchów na stronę)

Budowa ostrzałki Ken Onion

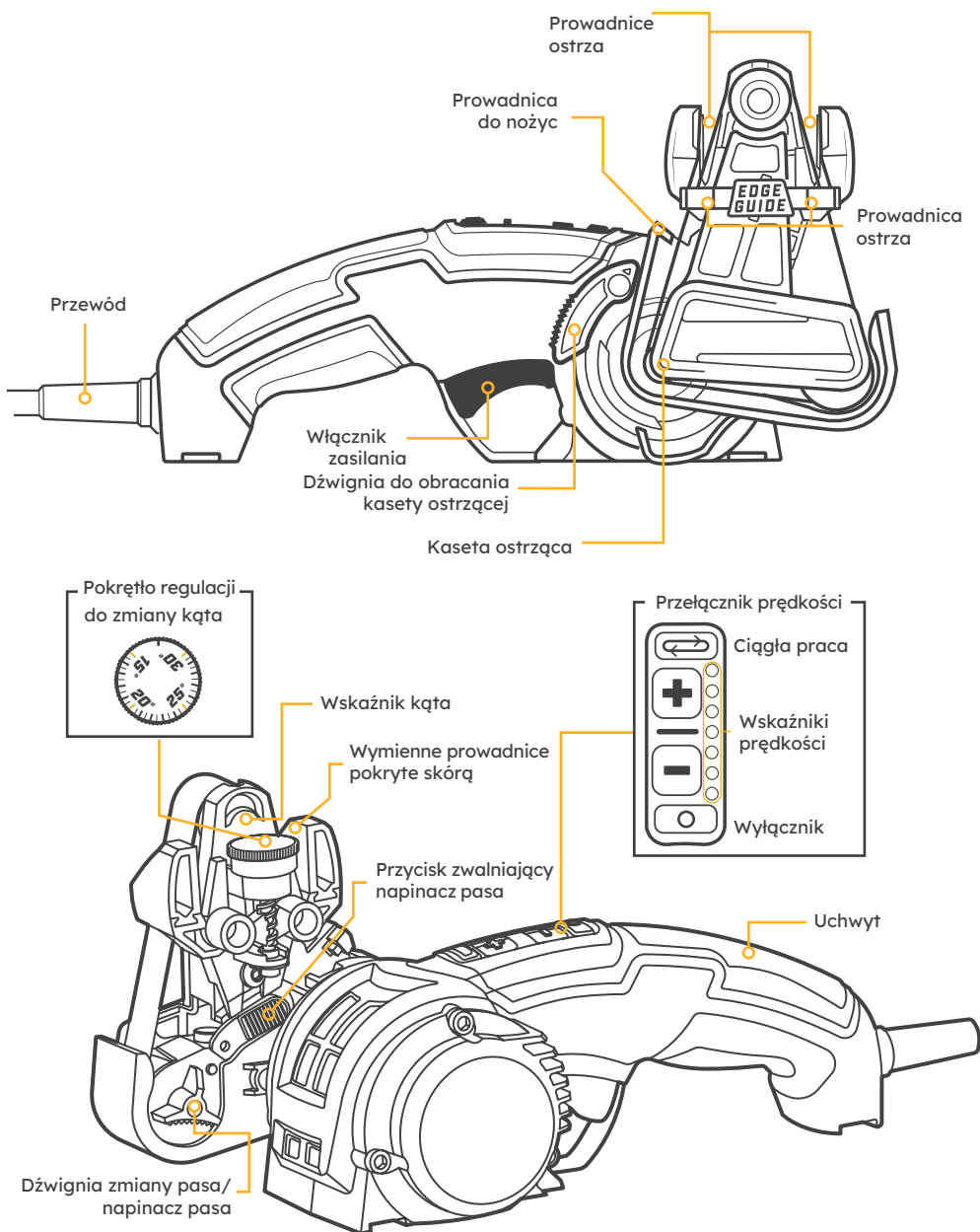

1. Ustawienia kasety ostrzącej

Wciśnij i przytrzymaj dźwignię do obracania kasety ostrzącej i obróć kasetę w prawo i do góry do pozycji OSTRZENIA lub SZLIFOWANIA.

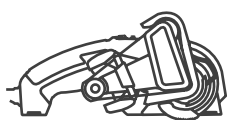
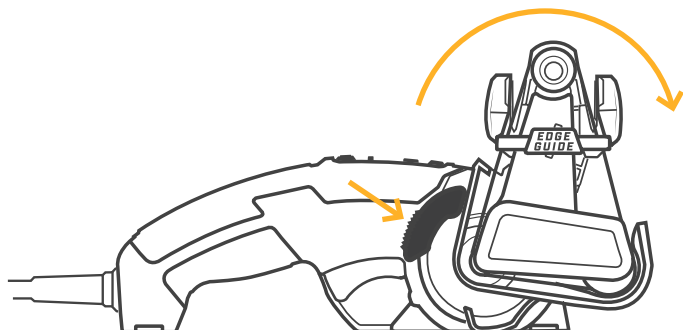

Pozycja spoczynkowa*



Pozycja do ostrzenia



Pozycja do szlifowania**

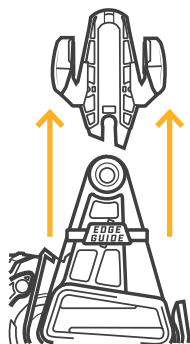

* **⚠ Ostrzeżenie!** Nie włączaj ostrzałki, kiedy kasetę znajduje się w położeniu spoczynkowym. Trzymaj palce, dłonie i inne części ciała z dala od pasa ostrzącego. Niestosowanie się do ostrzeżeń może prowadzić do urazów, a nawet śmierci.

** Przed rozpoczęciem szlifowania należy zdjąć prowadnicę kąta ostrzenia. W tym celu unieś prowadnicę do góry. Obróć prowadnicę krawędzi do pozycji pionowej (szlifowanie).

Wymijanie kasety ostrzącej

- Wymij pas z kasety ostrzącej (szczegóły na stronie 13).
- Wciśnij i przytrzymaj przycisk blokady i obróć kasetę do pozycji pokazanej na schemacie.
- Pociągnij kasetę na zewnątrz.
- Zamontuj kasetę (lub nakładki) ponownie w tej samej pozycji.

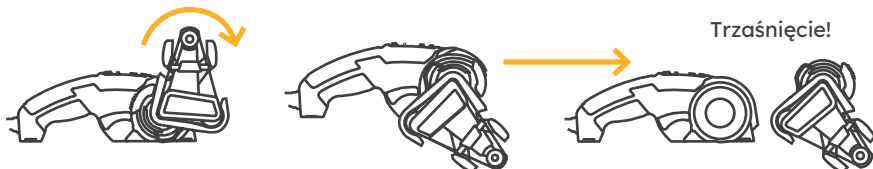

2. Regulacja prowadnicy do ostrzenia noża

15-30° w odstępach 1/2°. Kąt jest mierzony na stronę noża (np. 20° na stronę daje łączny kąt krawędzi tnącej 40°). Wyrównaj wybraną wartość z linią znacznika na prowadnicy.

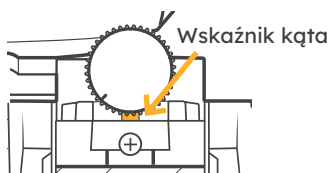

3. Regulacja prędkości ostrzenia

Tryb ciągłej pracy silnika: Wciśnij włącznik zasilania oraz przycisk znajdujący się bezpośrednio nad przyciskami regulacji prędkości, aby aktywować tryb.

Zwiększ lub zmniejsz prędkość obrotów silnika przy pomocy przycisków plus (+) i minus (-). SFM = Stopa powierzchniowa na minutę (potocznie ilość obrotów odcinka o długości stopy liniowej w czasie 60 sekund)

- **Najwyższy:** 7 diod 2590 SFM
- **Wysoki:** 6 diod 2340 SFM
- **Średni-wysoki:** 5 diod 2050 SFM
- **Średni:** 4 diody 1770 SFM
- **Średni-niski:** 3 diody 1460 SFM
- **Niski:** 2 diody 1190 SFM
- **Najniższy:** 1 dioda 850 SFM



4. Dane dotyczące pasów ostrzących

| Nazwa | Gradacja | Kolor | Zastosowanie |
|--------------|----------|-------------|-------------------------------------|
| Extra-Coarse | P120 | Czerwony | Ostrzenie narzędzi i naprawa noży. |
| Coarse | X65 | Ciemnoszary | Kształtowanie krawędzi głowni. |
| Medium | X22 | Jasnoszary | Ostrzenie noży. |
| Fine | X4 | Biały | Ostrzenie/wygładzanie noży i nożyc. |
| Extra-Fine | 6000 | Fioletowy* | Ostrza ząbkowane i gut hook. |

Wymiary pasa ściernego 3/4" x 12", *1/2" x 12"

- Techniczne materiały ściernie są trwalsze i powinny sprostać Twoim potrzebom w zakresie ostrzenia.
- Aby uzyskać najlepszą wydajność i czas eksploatacji, pasy ściernie powinny być czyste i suche.
- Gradacja pasów jest oznaczona na odwrocie (μ =mikron)
- **X65** (P220), **X22** (P1000), **X4** (P3000)

Używaj wyłącznie materiałów ściernych odpowiednich dla Twojego urządzenia.

Zużycie pasa ściernego: Odbarwienia pasa nie świadczą o jego zużyciu. W pasach technicznych wraz ze zużyciem odstawiany jest nowy materiał ścierny. Zużyty pas może wymagać większej liczby pociągnięć. Czas eksploatacji pasa jest znacznie dłuższy. Możesz używać pasa dopóki będzie on usuwał materiał z obrabianego przedmiotu.

5. Prowadnica krawędzi i kiedy jej używać

- Większość szczyrzyków i noży outdoorowych najlepiej ostrzy się bez użycia prowadnicy krawędzi (noże te posiadają często kołki pod kciuk lub klipsy do mocowania, które utrudniają pełne wsunięcie do prowadnicy).
- Prowadnica jest przydatna do ostrzenia długich ostrzy (noże do filetowania, maczety).

Pociągnij i obróć

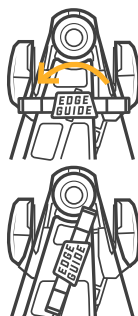

6. Wymiana pasa

Odłącz ostrzałkę od zasilania. Pociągnij do góry dźwignię zmiany pasa, aby ją zablokować i zdjąć pas. Nałóż pas na wszystkie 3 koła pasowe. Upewnij się, że pas znajduje się wewnątrz kołnierzy kół. Wciśnij czerwony przycisk zwalnający napinacz pasa, aby ponownie napiąć pas. Połóż ostrzałkę na tylnej ściance, aby ułatwić wymianę pasa.
*Obróć prowadnicę krawędzi na bok, aby ułatwić montaż pasa.

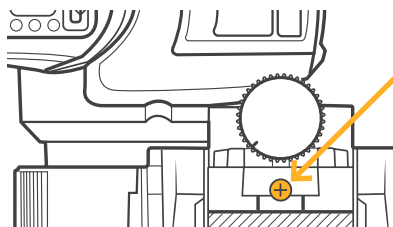
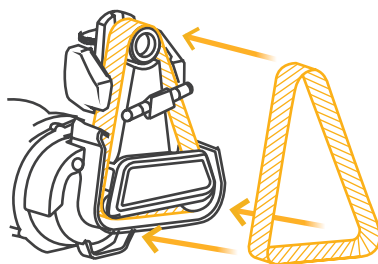
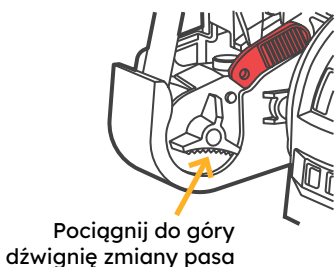

Obróć śrubę, aby przesunąć pas

Przesunięcie pasa: Obróć śrubę znajdującą się powyżej górnego koła pasowego, aby wyśrodkować pas.

Budowa noża

Nóż kuchenny

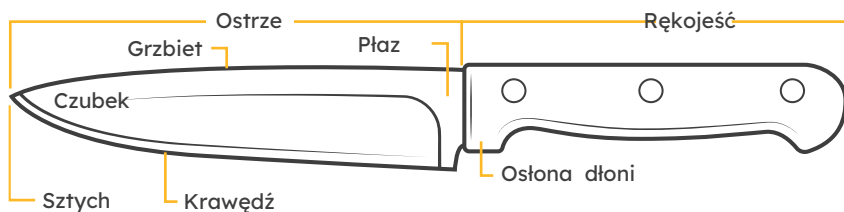

Nóż outdoorowy

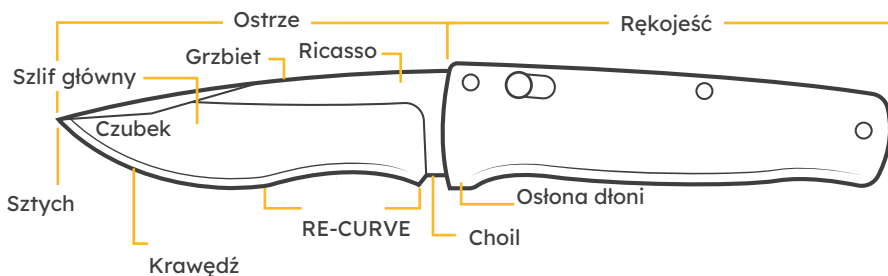

Kształt głowni

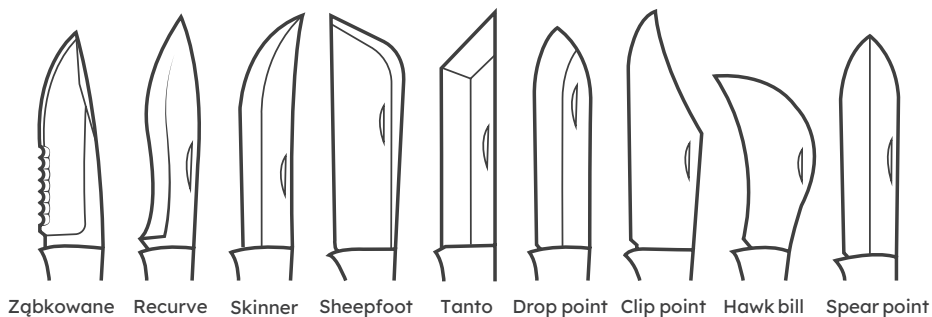

Tabele porównawcze

Noże kuchenne

Tempo: 1 cal ostrza na sekundę • użyj prowadnicy krawędzi

| | Kąt | Prędkość | X65 | X22 | X4 | 6000 |
|--------------|-----|----------|-----|-----|----|------|
| Western | 20° | 3 | 4-8 | 4-8 | 10 | 0 |
| Azjatyckie | 16° | 3 | 0 | 4-8 | 10 | 0 |
| Do obierania | 20° | 3 | 4-8 | 4-8 | 10 | 0 |
| Tasak | 30° | 4 | 4-8 | 2-8 | 0 | 0 |
| Do chleba | X | 2 | 0 | 0 | 0 | 2 |

*10 pociągnięć = 5 na stronę

Noże outdoorowe

Tempo: 1 cal ostrza na sekundę • bez prowadnicy krawędzi

| | Kąt | Prędkość | X65 | X22 | X4 | 6000 |
|----------------|-----|----------|------|------|----|------|
| Scyzoryk | 25° | 3 | 6-10 | 6-10 | 10 | 0 |
| Myśliwski | 25° | 3 | 6-10 | 6-10 | 10 | 0 |
| Do filetowania | 20° | 2 | 6-10 | 6-10 | 10 | 0 |
| Ząbkowany | X | 2 | 0 | 0 | 0 | 2 |
| Gut Hook | X | 3-5 | 0 | 0 | 0 | 2 |

*10 pociągnięć = 5 na stronę

Najlepsza metoda

- Ponowne ostrzenie wyłącznie przy pomocy pasa X4.
- Dla najlepszych rezultatów, podczas ostrzenia podążaj za krzywizną ostrza.
- W razie możliwości, używaj prowadnicy krawędzi podczas ostrzenia długich, giętkich ostrzy.
- Użyj testowego noża do ćwiczeń.

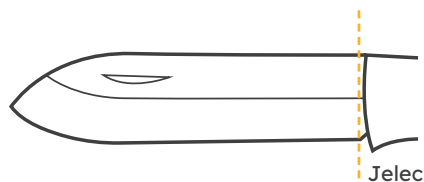
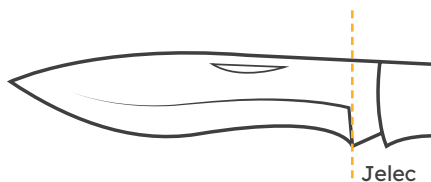

Gdy ostrzałka jest wyłączona, przyłóż jelec do pasa ściernego.

Ostrzenie noży outdoorowych

Zalecany kąt ostrzenia, pas ostrzący, liczba pociągnięć, prędkość i rodzaj krawędzi tnącej znajdziesz w rozdziale **Dane dotyczące pasów ściernych** na s. 12 oraz **Tabele porównawcze** na s. 15.

1. Umieścić ostrze w prowadnicy

Gdy ostrzałka jest wyłączona, wsuń ostrze do prawej prowadnicy ostrzącej (aż do jelca). Umieść nóż w dolnej części szczeliny i oprzyj o zewnętrzną ściankę prowadnicy.

Nie naciskaj na prowadnicę. Służy ona wyłącznie jako punkt odniesienia do ustawienia ostrza. Dla najlepszych rezultatów wystarczy niewielki nacisk (ciężar ostrza).

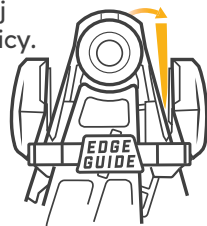

2. Włączyć ostrzałkę i przeciągnij nóż

Gdy ostrzałka jest wyłączona, a ostrze spoczywa w prowadnicy, wciśnij włącznik zasilania, przeciągając jednocześnie ostrze przez prowadnicę z prędkością 1 cala na sekundę.

Podążaj za krzywizną ostrza. Krawędź tnąca powinna być ustawiona prostopadle do ruchu pasa. Nie dociskaj ostrza do prowadnicy, ciężar noża zapewnia wystarczający nacisk. Wyłącz ostrzałkę, gdy końcówka noża zbliży się do środka pasa ściernego.

Zwróć uwagę na odpowiedni kąt ostrzenia dla noży outdoorowych (patrz strona 15). Zapewnij prawidłowy kąt ostrzenia dla każdego noża.

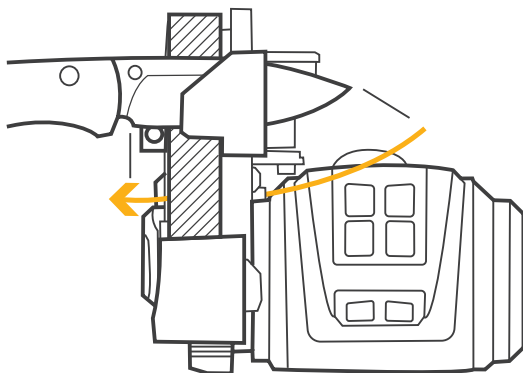

3. Powtórz i sprawdź, czy powstał zadziór

Kontynuuj ostrzenie w prawej prowadnicy. Co 2-3 pociągnięcia sprawdź, czy wytworzył się zadziór (patrz schemat). Przestań, gdy zadziór powstanie na całej długości krawędzi tnącej. Jeżeli wyczuwasz zadzióra pod palcem, przeczytaj rozdział Rozwiązywanie problemów.

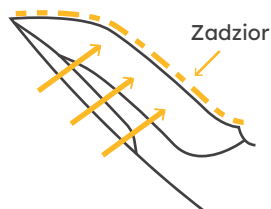

Przejdź palcami w poprzek krawędzi ostrza, aby sprawdzić, czy powstał zadziór.

Powtórz taką samą liczbę pociągnięć po drugiej stronie ostrza/ prowadnicy. Po ukształtowaniu krawędzi tnącej, zmień pas o wyższej gradacji i wykonuj naprzemienne ruchy. Naprzemienne pociągnięcia pozwalają usunąć zadziór i szybciej wykończyć krawędź tnącą.

Dobór kąta ostrzenia, typ pasa ostrzącego i liczbę pociągnięć potrzebną do uzyskania poszczególnych typów krawędzi (Toothy, Shaving, Shiny) znajdziesz w rozdziale **Najszybsza metoda ostrzenia krawędzi** na stronie 9.

Najlepsza metoda: (Uważaj, aby nie zaokrąglić końcówki). Zachowaj fabryczny kształt ostrza:

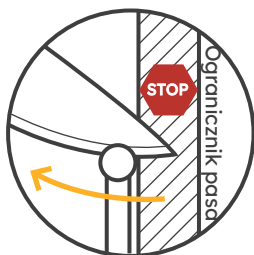

Podążaj za krzywizną ostrza, tak aby krawędź pozostała prostopadła do pracującego pasa. Wyłącz zasilanie, gdy czubek noża zbliży się do środka taśmy. Podnieś nóż i wyjmij go z prowadnicy.

Metoda dla ostrzy:

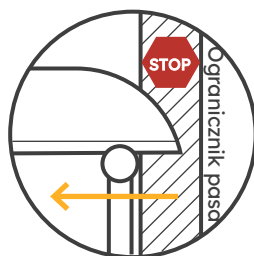
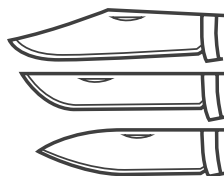

Przeciwnij ostrze prosto przez prowadnicę, nie podnosząc rękojeści. Wyłącz ostrzałkę, gdy końcówka noża zbliży się do środka pasa. Unieś nóż i zdejmij z prowadnicy.

Metoda dla ostrzy:

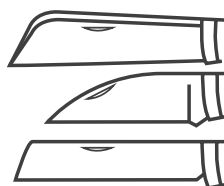

⚠ Ostrzeżenie: Nie naciskaj zbyt mocno przyciągając ostrze do siebie. Niestosowanie się do ostrzeżenia może prowadzić do zranienia.

Ostrzenie noży ząbkowanych

Większość ostrzy ząbkowanych ma jedną stronę płaską i drugą stronę ząbkowaną. **Należy ostrzyć wyłącznie stronę płaską.**

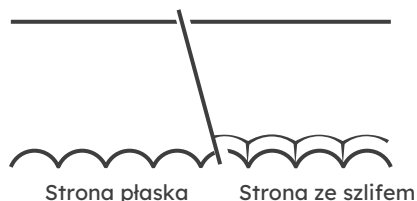

Do ostrzenia noży ząbkowanych należy używać pasa ściernego o gradacji 6000.

Przyłóż płaską stronę ostrza w pobliżu gardy/rękojeści do pasa ściernego o drobnej ziarnistości. Ustaw prędkość 2, wciśnij włącznik zasilania i przeciągnij nóż po pasie od gardy po czubek. Przeciągnięcie ostrza o długości 8 cali powinno zająć 8 sekund.

Powtarzaj czynność, aż po płaskiej stronie ostrza nie będzie zadzióra, a „ząbki” będą ostre.

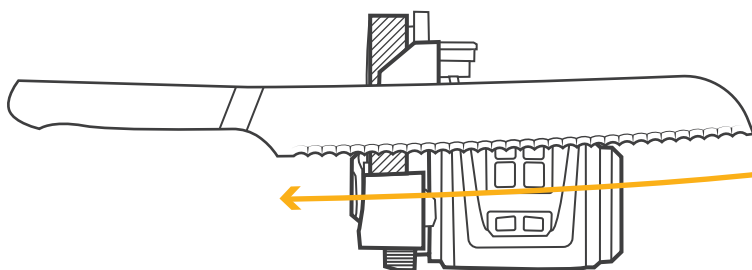
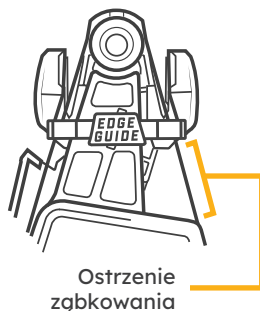

Najlepsza metoda

Ostrza ząbkowane można ostrzyć z użyciem prowadnicy ostrzącej lub bez niej, w zależności od wysokości głowni noża. Umieść ostrze po prawej stronie kasety ostrzącej, tak aby pas przesuwiał się w dół. W przeciwnym razie może dojść do jego rozcięcia.

Ostrzenie noży do filetowania



Zalecany kąt ostrzenia, pas ostrzycy i prędkość znajdziesz w tabeli na stronie 15. Ostrzenie noży do filetowania nie różni się od ostrzenia standardowych noży.

Użyj prowadnicy krawędzi tnącej, aby podtrzymać długie, giętkie ostrze noża podczas ostrzenia, zapewniając w ten sposób równomierne ostrzenie wzdłuż całej krawędzi. Używaj bardzo lekkiego nacisku, aby ostrze się nie wygięło.

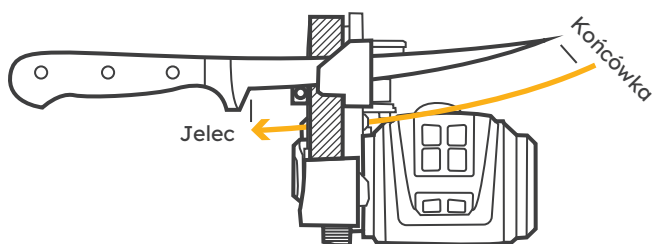

Ostrzenie noży Gut hook



Do ostrzenia noży typu „gut hook” należy używać wyłącznie pasa ściernego o gradacji **6000**.

Umieść krzywiznę ostrza na pasie, po prawej stronie kasety ostrzycy, tak aby pas przesunął się w dół. Pozwól, aby pas dopasował się do krzywizny ostrza.

Wciśnij włącznik i ostrze przez 2-4 sekundy.

Powtórz kroki po drugiej stronie.

Najlepsza metoda

Umieść ostrze po opadającej, prawej stronie pasa, aby go nie przeciąć.

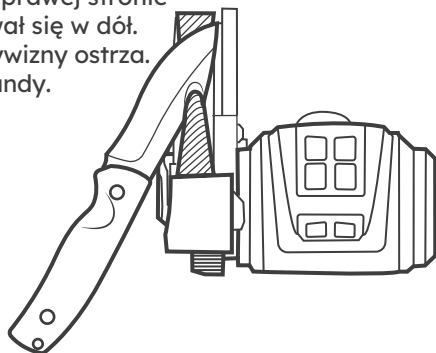

Ostrzenie noży kuchennych

Zalecany kąt ostrzenia, odpowiedni pas ostrzący, potrzebną liczbę pociągnięć, prędkość i rodzaj krawędzi tnącej znajdziesz w tabeli na stronie 15. Większość noży kuchennych należy ostrzyć przy użyciu prowadnicy krawędzi tnącej.

Szlif płaski



Szlif wklęsły



1. Umieść ostrze w prowadnicy

Gdy ostrzałka jest **wyłączona**, wsuń ostrze do prawej prowadnicy ostrzącej (aż do jelca). Umieść nóż w dolnej części szczeliny i oprzyj o zewnętrzną ściankę prowadnicy.

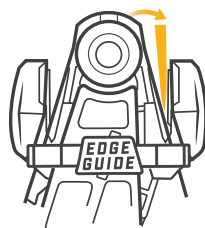

2. Włącz ostrzałkę i przeciągnij nóż

Gdy ostrzałka jest wyłączona, a ostrze spoczywa w prowadnicy, wciśnij włącznik zasilania, przeciągając jednocześnie ostrze przez prowadnicę z prędkością 1 cala na sekundę.

Podążaj za krzywizną ostrza. Krawędź tnącą powinna być ustawiona prostopadle do pasa. Nie dociskaj ostrza do prowadnicy, ciężar noża zapewnia wystarczający nacisk.

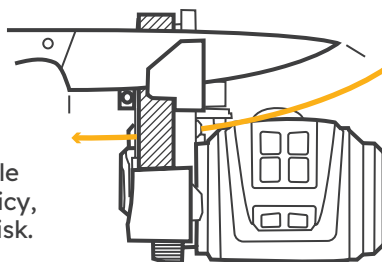

Kontynuuj ostrzenie w prawej prowadnicy. Co 2-3 pociągnięcia sprawdź, czy wytworzył się zadziór.

Powtórz tę samą liczbę pociągnięć po drugiej stronie ostrza/ prowadnicy. Gdy wytworzy się zadziór zmień pas na taki o drobniejszej ziarnistości i wykonuj naprzemienne ruchy. Naprzemienne pociągnięcia pozwalają usunąć zadziór i szybciej wykończyć krawędź tnącą.

Ostrzenie nożyc

Nożyce należy ostrzyć wyłącznie po stronie ze szlifem. Zaznacz skos ostrza przy pomocy markera, dzięki czemu będziesz mógł zobaczyć, kiedy cała krawędź tnąca została naostrzona.

Użyj pasa ściernego o gradacji **6000** z prędkością 3, aby naostrzyć lub poprawić ostrza nożyc.

Użyj pasa ściernego o gradacji **X22** z prędkością 3, aby naostrzyć uszkodzone nożyce.

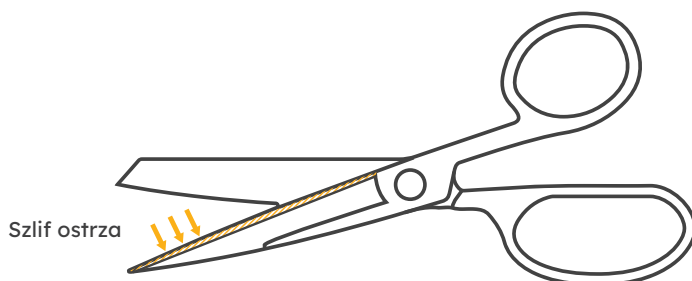

Po ustawieniu ostrza nożyc na prowadnicy, wciśnij włącznik, przeciągając jednocześnie ostrze po prowadnicy z prędkością 1 cala na sekundę.

Powtórz czynność jeszcze 1-2 razy lub do momentu, aż na krawędzi tnącej nie będzie widoczny marker.

Powtórz kroki na drugim ostrzu. Przetestuj ostrość nożyc. W razie potrzeby kontynuuj ostrzenie.

Trzymaj nożyce, tak jak pokazano na schemacie, aby pozostały otwarte podczas ostrzenia.

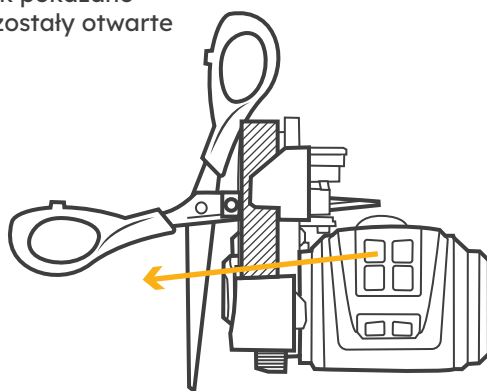
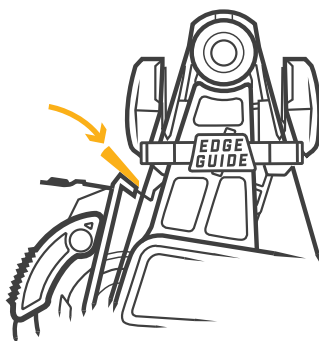

Szlifowanie

Pociągnij mocno do góry i zdejmij prowadnicę do ostrzenia. Przed szlifowaniem należy upewnić się, że prowadnica krawędzi tnącej znajduje się w pozycji spoczynkowej oraz że prowadnica do ostrzenia noży została zdjęta z ostrzałki.

Pchnij dźwignię zwalnającą blokadę kasety, aby obrócić kasetę do trybu szlifowania.

Użyj pasa ściernego o gradacji **P120** z prędkością 6 do lekkiego ostrzenia i szlifowania.

△ Ostrzeżenie: Luźne obiekty mogą zostać wciągnięte przez ruchome części ostrzałki. Trzymaj włosy, odzież i rękawice z dala od ruchomych elementów. Niestosowanie się do ostrzeżeń może prowadzić do urazów.

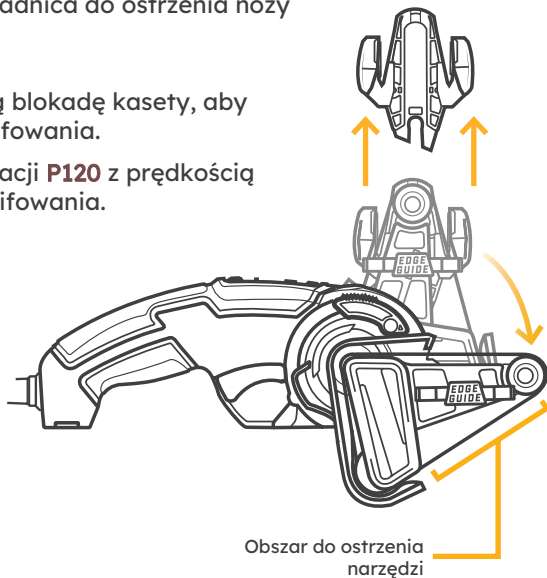

Uwaga: Narzędzia tego typu nie wymagają ostrzenia pod określonym kątem; pozwól pasowi dopasować się do krawędzi tnącej. Ostrzenie uszkodzonych krawędzi tnących zajmuje więcej czasu.

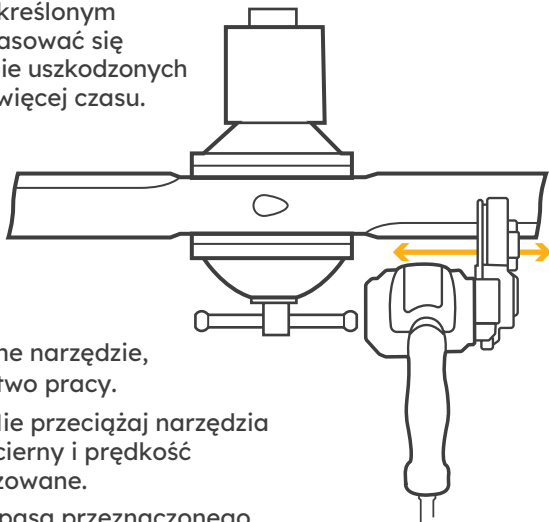

Najlepsze metody

Przymocuj mocno szlifowane narzędzie, aby zapewnić bezpieczeństwo pracy.

Używaj lekkiego nacisku. Nie przeciążaj narzędzia podczas szlifowania. Pas ścierny i prędkość są odpowiednio zoptymalizowane.

Używaj wyłącznie obszaru pasa przeznaczonego do szlifowania narzędzi.



WORK SHARP® is a trademark of Darex, LLC.